

Außenbordmotor Bedienungsanleitung



AiF5/6/8PS



www.smarine.de

***Vielen Dank,
dass Sie sich für einen Aiqidi Außenbordmotor entschieden haben.***

Aiqidi Außenbordmotoren sind:

- **durchzugsstark**
 - **ökonomisch**
 - **sicher**
 - **basieren auf neuester Technologie und Verarbeitungstechniken**
-
- Bitte lesen Sie Ihr Handbuch ausführlich vor der ersten Benutzung Ihres neuen Motors.
 - Seien Sie sicher, dass Sie alle Angaben aus dem Handbuch verstehen, sollten Sie sich nicht sicher sein, kontaktieren Sie bitte Ihren AIQIDI Händler.
 - Das Handbuch wird Ihnen einen guten Einblick in den sicheren Umgang mit Ihrem Außenbordmotor geben.
 - Sie werden auf wichtige Wartungen und Handhabungen hingewiesen, diese sind wichtig für eine lange Lebensdauer und einen sicheren Umgang.
 - AIQIDI verbessert seine Produkte kontinuierlich. Daher kann es zu kleinen Diskrepanzen zwischen dem Handbuch und Ihrem Motor kommen. Sollten sich daraus Verständnisschwierigkeiten ergeben fragen Sie bitte Ihren AIQIDI-Händler.
 - Daten, Bilder oder Erklärungen können nicht als Klagegrund gegen AIQIDI benutzt werden, es handelt sich um unverbindliche Informationen, für alle unklaren Fragen, kontaktieren Sie bitte Ihren AIQIDI-Händler.

Inhalt

1.1 Hauptbaugruppen	Seite 01
1.2 Allgemeine Hinweise	Seite 03
1.2.1 Spezifikationen	Seite 03
1.2.2. Treibstoff	Seite 04
1.2.3. Treibstoff	Seite 04
1.2.2. Treibstoff	Seite 04
2.2 Den Motor richtig einfahren.....	Seite 07
2.4 Tanken.....	Seite 08
2.5 Motor starten.....	Seite 09
2.6 Motor aufwärmen.....	Seite 11
2.7 Schalten.....	Seite 12
2.7.1 Vorwärts schalten.....	Seite 12
2.8 Das Ruder.....	Seite 13
2.9 Motor stoppen / ausschalten.....	Seite 14
2.10 Einstellen des Außenbordmotors.....	Seite 15
2.11.1 Hochkippen.....	Seite 16
2.11.2 Runterklappen.....	Seite 16
2.12 Fahren zu anderen Bedingungen.....	Seite 17
2.12.1 Fahren in seichem Wasser.....	Seite 17
2.12.2 Fahren in Salzwasser.....	Seite 17
2.12.3 Fahren in trübem Wasser.....	Seite 17
3. Instandhaltung, Wartung & Pflege.....	Seite 18
3.1 Instandhaltung, Wartung & Pflege.....	Seite 18
..3.2 Reinigen & Einstellen der Zündkerze	Seite 19
3.3 Überprüfung der Kraftstoffversorgung	Seite 19
3.4 Überprüfung der Leerlaufdrehzahl	Seite 20
3.5 Motor-Ölwechsel.....	Seite 21
3.6 Überprüfung der Verkabelung und der Steckerverbindungen.....	Seite 22
3.7 Dichtigkeit überprüfen	Seite 22
3.8 Propeller Überprüfung	Seite 23
3.8.1 Propeller Abbau.....	Seite 23
3.8.2 Propeller Anbau.....	Seite 23
3.9 Getriebeölwechseln	Seite 24
3.10 Benzintank reinigen	Seite 25
3.11 Benzintank reinigen	Seite 25
4. Transport & Lagerung.....	Seite 26
4.1 Transport.....	Seite 27
4.2 Lagerung.....	Seite 27
5 Vorgehensweise im Notfall.....	Seite 28
5.1 Beschädigungen durch Aufprall	Seite 2 8
5.2 Starter funktioniert nicht	Seite 2 8
5.3 Handhabung eines untergegangenen Motors.....	Seite 2 9
6. Fehlersuche.....	Seite 30

1. Hauptbaugruppen und allgemeine Hinweise

1.1 Hauptbaugruppen

- | | |
|-------------------------------------|-----------------------|
| 1. Motorhaube | 10. Klemme |
| 2. Motorhaubenverschluss/Tragegriff | 11. Klemmschrauben |
| 3. Schalthebel | 12. Tragegriff |
| 4. Sicherheitsseilöse | 13. Drehgaseinsteller |
| 5. Steuerungseinstellschraube | 14. Drehgasgriff |
| 6. Kavitationsplatte | 15. Steuerspinne |
| 7. Propeller | 16. Notstop-Schalter |
| 8. Kühlwassereintritt | 17. Choke |
| 9. Trimmungsstab | 18. Handstarter |



Nur für Außenborder mit eingebautem Tank.



1. Luftschraube
2. Tankverschluss
3. Einbautank
4. Brennstoffhahn (geschlossene Position)



Warnung:

- Der mitgelieferte Brennstofftank sollte nur während des Betriebs als Tank dienen.
Er eignet sich nicht als Aufbewahrungsbehälter für Brennstoffe über einen längeren Zeitraum.

1.2 Allgemeine Hinweise

1.2.1 Spezifikationen

Motortyp	4-Taktmotor, OHC
Nennleistung	5/6/8 PS
Hubraum	139 ccm
Bohrung	62mm x 46mm
Getriebeübersetzung	2.08 (27/13)
Motorgröße quer (S)	440 mm
Motorgröße quer (L)	568 mm
Gewicht netto (S)	27 kg
Gewicht netto (L)	28 kg
Empfohlenes Benzin	Bleifreies Normalbenzin
Tankkapazität	12 l
Propellergröße	3-7 1/2"*8"
Empfohlenes Motoröl	SAE 10W30 oder SAE 10W40
Menge des Motoröls	0,8 l
Empfohlenes Getriebeöl	Hypoid Getriebeöl SAE # 90
Mengen des Getriebeöls	320 ccm
Zündkerze	BR6HS
Elektrodenabstand	0,6 – 0,7 mm

1.2.2. Treibstoff

Für den Betrieb des Motors sollten mindestens 91 Oktan Benzin verwendet werden, oder Benzin mit einer höheren Oktanzahl.

Sollten Sie ein Klingeln hören, verwenden Sie bitte ein anderes Benzin, möglichst ein Benzin mit einer höheren Oktanzahl. Es darf kein verbleites Benzin benutzt werden, verbleites Benzin kann die Ventile beschädigen.



Warnung:

- **Beim Betanken des Motors dürfen kein Feuer, keine Funken oder andere Entzündungsquelle sich in der Nähe befinden.**
- **Vor dem Betanken muss der Motor abgeschaltet werden.**
- **Die Betankung sollte nur in einer gut belüftet Umgebung durchgeführt werden. Tragbare Tanks sollten an Land befüllt werden.**
- **Füllen Sie den Tank nicht über die MAXIMAL Anzeige, beachten dabei Sie bitte, dass sich das Benzin bei Wärme ausdehnt.**
- **Beim Befüllen des Tanks sollten Sie sehr sorgsam vorgehen. Passen Sie auf, dass Sie kein Benzin verschütten. Für den Fall, dass etwas Benzin verschüttet wird, sollten Sie immer ein Tuch bereit halten, mit dem das Benzin sofort aufgewischt werden kann. Das Tuch gehört nicht in den Hausmüll, sondern muss ordnungsgemäß entsorgt werden.**
- **Sollten Sie beim Tanken Benzin verschlucken, die Dämpfe einatmen oder Benzin in Ihre Augen bekommen, sollten Sie umgehend einen Arzt aufsuchen.**
- **Sollten Sie Benzin über Ihre Haut verschütten beim Tanken, sollten Sie es sofort abwischen und die Hautpartien mit viel Wasser und Seife waschen. Sollten Sie Benzin über Ihre Kleidung verschüttet haben, sollten Sie diese umgehend wechseln.**
- **Vor dem Befüllen, sollten Sie die verwendete Benzintülle an Metall halten, um beim befüllen elektrostatische Funken zu vermeiden.**



ACHTUNG:

Benutzen Sie nur neues und sauberes Benzin, das in sauberen Behältern gelagert wurde. Bitte prüfen Sie, dass sich kein Wasser oder andere Rückstände im Benzin befindet.

Motoröl:

Empfohlenes Motoröl: 4-Takt Außenbordmotor Öl SAE 10W30 ODER SAE 10W40 (0,5l)



Warnung:

- **Starten Sie den Motor nicht bei niedrigem Öl-Stand, Sie schädigen den Motor nachhaltig damit.**
- **Kontrollieren Sie vor jedem Start den Öl-Stand!**



ACHTUNG:

ALLE 4-TAKT MOTOREN WERDEN OHNE ÖL VERSCHICKT, VOR DEM ERSTEN STARTEN MUSS ERST MOTORÖL UND GETRIEBEÖL AUFGEFÜLLT WERDEN!

Empfohlenes Benzin:

Unverbleites Normalbenzin, wenn dies nicht vorhanden ist,
benutzen Sie höherwertiges Benzin (min. 91 Oktan)

1.2.3 Propeller Auswahl

Die Leistungsfähigkeit Ihres Außenbordmotors wird hauptsächlich von der Wahl ihres Propellers beeinflusst, eine falsche Auswahl kann die Leistungsfähigkeit erheblich beeinträchtigen. "AIQIDI" Außenbordmotoren sind mit Propellern ausgestattet die für verschiedene Boote geeignet sind, aber es besteht die Möglichkeit Propeller mit einer anderen Neigung für bessere Leistungsoptimierung zu installieren. "AIQIDI" Händler haben eine Menge an Propellern vorrätig und beraten Sie gerne welcher Propeller die beste Wahl für Boot ist.

Für ein größeres Bootsgewicht und geringere Motorleistung ist ein Propeller mit kleinerer Neigung mehr geeignet. Umgekehrt ist ein Propeller mit größerer Neigung für weniger Betriebsgewicht geeigneter.

2 Der Betrieb

2.1 Installation

Montieren Sie den Außenbordmotor auf der Mittellinie (Kiellinie) des Bootes. Für Boote ohne Kiel oder unsymmetrische Boote, fragen Sie bitte Ihren AIQIDI – Händler.

1. Mittellinie (Kiellinie)

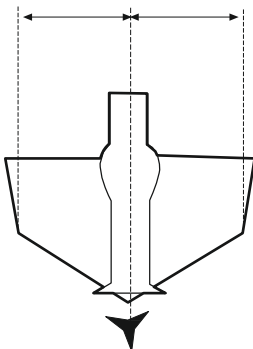

Bemerkung: Kiellinie

Während des Wassertests überprüfen Sie den Auftrieb des Bootes mit seiner max. Zuladung. Überprüfen Sie, dass der Wasserstand am Auspuff niedrig genug ist um ein Wassereintritt zu verhindern wenn der Motor ausgeschaltet ist.



Warnung:

- Montieren Sie keinen Motor der mehr Leistung hat, als auf dem Typenschild des Bootes beschrieben ist. Wenn kein Typenschild vorhanden ist, setzen Sie sich bitte mit dem Hersteller des Bootes in Verbindung.
- Unsachgemäßer Anbau des Außenbordmotors kann zu gefährlichen Situationen führen. Für permanent angebaute Modelle, sollte Ihr Händler den Motor in geeigneter Bootseinstellung montieren. Für portable Modelle und wenn Sie den Motor selbst anbauen möchten, lassen Sie sich von Ihrem Händler einweisen.
- Die Informationen in dieser Sektion sind lediglich als Empfehlung vorgesehen. Für den einwandfreien Anbau wird ein Wissen über die Boot und Motor Kombinationen vorausgesetzt.

2.1.1 Anbauhöhe

Die Anbauhöhe des Motors hängt sehr mit der Laufleistung des Bootes zusammen. Wenn der Motor zu hoch angebaut wird, führt steigende Kavitation zu Einbußen in der Antriebskraft. Wenn der Motor zu niedrig angebaut wird, führt der höhere Wasserwiderstand zu erheblichen Einbußen der Leistungsfähigkeit des Motors. Montieren Sie den Motor sodass die Anti-Kavitationsplatte 25mm unter der Unterseite des Bootes liegt.

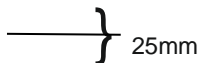

Bemerkung:

Die optimale Anbauhöhe des Außenbordmotors hängt von dem Boot/Motor Kombination ab. Testläufe mit verschiedener Anbauhöhe können Ihnen helfen die optimale Anbauhöhe zu finden. Für weitere Informationen kontaktieren Sie bitte Ihren AIQIDI – Händler oder Bootshersteller.

2.1.2 Befestigen des Außenborders

1. Ziehen Sie die Befestigungsschrauben gleichmäßig und sicher fest. Prüfen Sie den Festsitz der Befestigungsschrauben vor jeder Fahrt und während des Betriebs, denn der Motor kann sich durch die Vibrationen lösen.



WARNUNG:

Lose Klemmschrauben können den Motor vom Querbalken fallen lassen oder dieser kann sich auf dem Querbalken hin und her bewegen. Dies kann zum Verlust der Steuerung führen. Gehen Sie sicher, dass alle Klemmschrauben fest und sicher sitzen. Überprüfen Sie gelegentlich den festsitz der Klemmschrauben während des Betriebs.

2. Wenn Ihr Motor mit einer Aufnahme für eine Sicherheitsleine ausgestattet ist, sollten sie eine Sicherheitsleine benutzen. Befestigen Sie die Leine an geeigneter Stelle am Boot und an der Aufnahme am Motor, um zu verhindern, dass er untergeht, wenn er vom Querbalken fällt.



3. Sichern Sie den Klemmbock auf dem Querbalken mit den mitgelieferten Schrauben. Für weitere Fragen, kontaktieren Sie Ihren AIQIDI – Händler.



Warnung:

Benutzen Sie ausschließlich mitgeliefert Neuteile, oder setzten Sie sich mit Ihrem AIQIDI-Händler in Verbindung!

2.2 Den Motor richtig einfahren

Ihr neuer Motor benötigt eine Einlaufphase, um die Oberflächen gleichmäßig einzulaufen.



Achtung:

Erfolgt die Einlaufphase nicht, kann das einen Verlust der Motorlebensdauer oder eine Motorbeschädigung zur Folge haben.

1. Während der ersten Betriebsstunden: Fahren Sie den Motor nicht über 2000 r/min bzw. nur mit halbem Gas.
2. Während der nächsten Betriebsstunden: Fahren Sie den Motor bei 3000 r/min bzw. 3/4 Gas.
3. Die nächsten 8 Betriebsstunden: Vermeiden Sie den Betrieb unter Vollast für mehr als fünf Minuten.
4. Nun kann der Motor im Normalbetrieb laufen.

2.3 Sicherheitskontrolle vor dem Start

Treibstoff

- Überprüfung ob genügend Treibstoff vorhanden ist.
- Stellen Sie sicher, dass der Kraftstoff durch kein Leck austreten kann und das kein Benzin ausströmt.
- Überprüfen Sie die Kraftstoffleitungen, ob diese dicht sind.
- Stellen Sie sicher, dass der Tank sicher positioniert ist, auf einer flachen Oberfläche, die Treibstoffleitung nicht verdreht oder gequetscht ist oder Kontakt/Reibung an oder mit scharfen Kanten hat.

Kontrolle:

- Bevor der Motor gestartet wird, muss der Gashebel überprüft werden.
- Die Steuerung muss glatt laufen, ohne schwergängig oder ungewöhnlich frei zu laufen.
- Überprüfung ob die Verbindungen alle gesteckt und eingerastet sind und dass keine Beschädigungen vorliegen.
- Überprüfen Sie die Funktionsfähigkeit des Starters und der Abrissleine/Stop-Knopf, wenn sich der Motor im Wasser befindet.



Achtung:

- **Starten Sie die Maschine nicht außerhalb von Wasser, ansonsten können Überhitzung und ernsthafte Beschädigungen die Folge sein.**
- **Überprüfen Sie den Motor, die Aufhängung und das Lager, schauen Sie nach nichtvorhandenen oder beschädigten Befestigungs- und Verbindungselementen.**
- **Überprüfen Sie den Propeller, ob dieser evtl. beschädigt ist.**

Überprüfung des Ölstandlevels

1. Bringen Sie den Außenbordmotor in eine aufrechte Position.
2. Überprüfen Sie den Ölstand, indem Sie den Ölmesstab benutzen, seien Sie sich sicher, dass sich der Ölstand zwischen der oberen und unteren Füllstandmarkierung befindet.

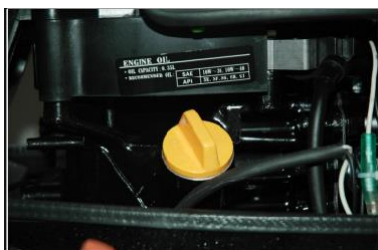

1. Öleinfülldeckel

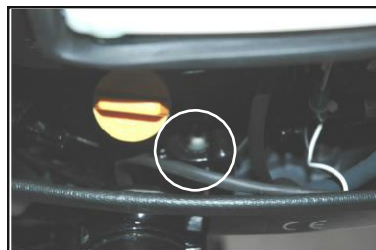

2. Schauglas Füllstandmarkierung



Achtung:

- **Seien Sie sicher, dass Sie den Ölstopfen vollständig und fest in die Ölwanne eingesetzt haben.**

2.4 Tanken



Achtung:

- Der Treibstoff und seine Dämpfe sind hochentflammbar und explosiv.
- Von Zigaretten, Flammen oder anderen glühenden Gegenständen fernhalten.

1. Entfernen Sie den Tankdeckel



2. Befüllen Sie den Tank sorgfältig



3. Verschließen Sie den Tank wieder fest mit dem Tankdeckel.

Bemerkung:

- Die obere Füllstandanzeige ist auf dem Tank integriert
- Verschütteten Treibstoff aufwischen.



Achtung:

- Befüllen Sie den Motor immer an Land, damit verhindern Sie, dass Kraftstoff ins Wasser gelangt.

2.5 Motor starten

Prüfen Sie vor dem Starten:

- Der Kühlwassereinlass muss frei sein bzw. das Sieb darf nicht verstopft sein
- Ölstand
- Ob der Propeller frei ist (z.B. kann Angelschnur den Propeller behindern).



1. Lösen Sie die Entlüftungsschraube auf dem Tankdeckel.
Eine Drehung für den eingebauten Tank.
Zwei oder drei Drehungen für einen externen Tank.



2. Öffnen Sie das Hahnventil
Eingebauter Treibstofftank



4. Stellen Sie den Schalthebel auf Neutral.

Bemerkung:

Die Startsperrverhinderung verhindert, dass der Motor im Vorwärtslauf gestartet werden kann. Der Motor lässt sich nur in der Neutralstellung starten.



Warnung:

- Der Motor muss im Leerlaufstellung gestartet werden, sonst treten Beschädigungen am Starter auf.
- Befestigen Sie die Notstopp-Leine nicht an ihrer Bekleidung, diese könnte abgerissen werden.
- Führen Sie die Notstoppleine so, dass diese sich nicht verwickeln kann.
- Vermeiden Sie ein unbeabsichtigtes Herausziehen der Notstoppleine während des normalen Betriebes.

- **Verlust der Motorleistung bedeutet auch einen Verlust der Steuerbarkeit/Lenkbarkeit.**

Außerdem wird das Boot ohne Motorleistung sehr schnell langsamer. Das könnte die Ursache dafür sein, dass Personen und Gegenstände nach vorne geworfen werden.

Bemerkung:

Bringen Sie die Notstopp-Leine so an, dass diese im Falle eines Überbordfallens abreißt. Verbinden Sie die Notstopp-Leine nicht mit Ihrer Kleidung, da diese ausreißen könnte. Danach stecken Sie die Abrissleine unter den Stopp-Knopf



5. Startgriff in Startposition bringen



6. Ziehen Sie den Choke-Hebel komplett heraus.



Bemerkung:

- Es ist nicht erforderlich den Choke zu benutzen, wenn Sie einen warmen Motor starten wollen.
- Wenn der Choke in der Startposition bleibt während der Motor läuft, wird der Motor schlecht laufen oder ausgehen.



7. Ziehen Sie langsam an der Startleine, bis Sie einen Widerstand spüren. Jetzt ziehen Sie einmal kräftig direkt an dem Knebel und starten den Motor. Ziehen Sie nur kurz und ziehen Sie **MAXIMAL** bis zur Hälfte mit kurzen und schnellen Zügen. Wiederholen Sie diese Schritte einige Male, falls der Motor nicht anspringen sollte.

8. Nachdem der Motor gestartet ist, führen Sie den Griff langsam wieder zurück in seine Grundposition.

9. Drehen Sie den Griff langsam wieder zurück in die unterste Stufe.



Achtung:

- **Wenn der Motor kalt ist, braucht er ein wenig mehr Zeit zum Warm werden.**
- **Wenn der Motor nicht beim ersten Mal anspringt, wiederholen Sie die Prozedur. Falls der Motor nach dem vierten bis zum fünften Mal nicht angesprungen ist, geben Sie ein wenig mehr Gas (zwischen 1/8 und 1/4), und versuchen Sie es erneut.**

2.6 Motor aufwärmen

1. Nachdem der Motor gestartet wurde, drücken Sie den Choke um die Hälfte zurück.
Für etwa die ersten fünf Minuten nach dem Start, fahren Sie den Motor bei 1/5 Gas oder weniger, warm.
Nach dem Warmlaufen drücken Sie den Choke komplett zurück.



Achtung:

- Wenn nach dem Start der Choke gezogen bleibt, wird der Motor stehen bleiben bzw. ausgehen.
 - Bei Temperaturen von -5°C oder weniger;
lassen die den Choke nach dem Start für etwa 30 sec. herausgezogen.
2. Prüfen Sie, ob ständig Wasser aus dem Kühlwasserauslass fließt.



Achtung:

- Fließt über längere Zeit kein Wasser aus dem Kühlwasserauslass, stoppen Sie den Motor und überprüfen Sie, ob der Kühlwassereinlass an der Unterseite, oder die Auflagbohrung blockiert sind.
- Wenn das Problem nicht lokalisiert und behoben werden kann, nehmen Sie Verbindung mit ihrem AIQIDI-Händler auf.

2.7 Schalten



Warnung:

- Vor dem Schalten vergewissern Sie sich, dass keine Personen oder Hindernisse sich in Ihrer Nähe im Wasser befinden.



Achtung:

- Um aus dem Vorwärtsgang in den Rückwärtsgang zu schalten, reduzieren Sie das Gas, bis der Motor sich im Leerlauf befindet.
- Schaltvorgänge unter Vollgas führen zu Beschädigungen.

2.7.1 Vorwärts schalten



1. Drehen Sie den Gasgriff in die unterste Stellung zurück.



2. Drehen Sie den Getriebehebel schnell und fest von Neutral aus Vorwärts.

2.7.2 Rückwärts



Warnung:

- Im Rückwärtsgang nur langsam fahren!
- Den Gasgriff maximal auf halbe Stufe-Gas fahren, andernfalls kann das Boot unstabil werden, welches einen Kontrollverlust evtl. auch einen Unfall hervorrufen kann.



1. Drehen Sie den Gasgriff in die unterste Stellung zurück.

Bemerkung:

Der Außenbordmotor ist auf seiner Befestigung um 360° drehbar (Vollachsensystem). Zur Rückwärtsfahrt den Außenbordmotor um 180° drehen um rückwärts zu fahren.

2.8 Das Ruder

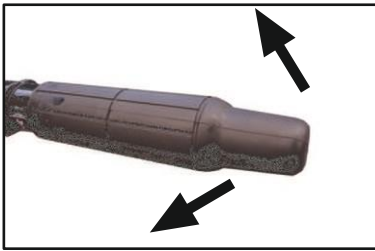

1. Richtungswechsel

Bewegen Sie die Pinne nach rechts oder nach links.

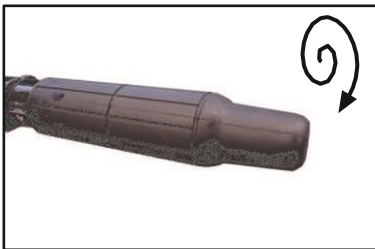

2. Geschwindigkeitswechsel

Drehen Sie den Griff entgegen dem Uhrzeigersinn, um die Geschwindigkeit zu erhöhen und mit dem Uhrzeigersinn, um die Geschwindigkeit zu vermindern.



3. Gashebel-Anzeiger

Die Benzinverbrauchskurve auf dem Gashebelanzeiger zeigt Ihnen den relativen Verbrauch für die jeweilige Gas-Regler-Position. Wählen Sie die Einstellung mit der Bestleistung und dem optimalen Benzinverbrauch für den gewünschten Betrieb.

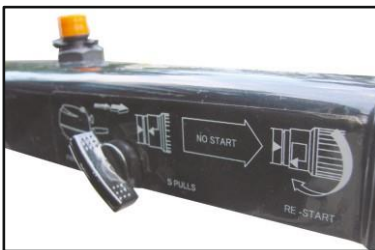

4. Einstellung des Widerstandes am Gasregler.

Die Widerstandseinstellschraube befindet sich hinter der Gasreglerzange, diese bietet Ihnen einen einstellbaren Widerstand beim Drehen des Gasreglers und kann entsprechend den Vorlieben des Bedieners eingestellt werden. Um den Widerstand zu erhöhen drehen Sie die Einstellschraube im Uhrzeigersinn. Um den Widerstand zu verringern entgegen dem Uhrzeigersinn. Falls Sie mit konstanter Geschwindigkeit fahren wollen, ziehen Sie die Einstellschraube bei der gewünschten Gasreglerstellung fest.



Achtung:

Ziehen Sie die Widerstandseinstellschraube nicht zu fest an, sonst wird es schwierig den Gashebel zu bewegen, ein Unfall könnte die Folge sein.

2.9 Motor stoppen / ausschalten

Bemerkung:

- Vor dem Ausschalten des Motors erst ein paar Minuten im Leerlauf, oder bei geringer Geschwindigkeit, abkühlen lassen.
- Das Ausschalten des Motors sofort nach Betrieb, bei hohen Geschwindigkeiten oder Drehzahlen, wird nicht empfohlen.

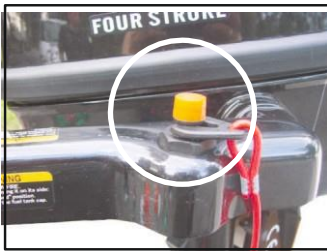

1. Arbeitsschritt

Drücken und halten Sie den Motor-Stopp-Taster, bis der Motor komplett gestoppt hat.

Bemerkung:

- Wenn der Motor mit einer Motor-Stopp-Schlaufe ausgestattet ist, kann dieser außerdem durch ziehen der Schlaufe und entfernen der Schlossplatte gestoppt werden.



2. Arbeitsschritt

Schließen Sie das Luftventil auf dem Benzintank und drehen Sie den Benzinahn auf die geschlossene Position.

2.10 Einstellen des Außenbordmotors

Die Trimmplatte ist mit vier oder fünf Löchern zum Einstellen des Trimmwinkels des Außenbordmotors ausgestattet.

1. Arbeitsschritt

Schalten Sie den Motor aus.



2. Arbeitsschritt

Schrauben Sie die Winkeleinstellstange heraus, während Sie den Motor leicht kippen.

3. Arbeitsschritt

Schrauben Sie die Winkeleinstellstange nach dem Ausrichten wieder in die Bohrung zum Feststellen des Motors. Machen Sie einige Testfahrten mit verschiedenen Einstellungen, um die richtige Position für Ihr Boot, bezüglich des jeweiligen Einsatzbereiches herauszufinden.



Achtung:

- **Schalten Sie den Motor aus, bevor Sie die Einstellungen vornehmen**
- **Ziehen Sie den Sicherungsbolzen vorsichtig heraus und verletzen Sie sich dabei nicht.**
- **Seien Sie vorsichtig, wenn Sie das erste Mal mit einer Einstellung fahren.
Geben Sie gleichmäßig Gas und achten**
- **Sie dabei auf Veränderungen, Instabilität oder Steuerungsprobleme.
Ungeeignete Einstellungen können einen Verlust der optimalen Steuerungseigenschaften hervorrufen.**

Hoch & Runterkippen

Wenn der Motor für längere Zeit ausgeschaltet wird, oder sich das Boot in seichten Gewässern oder Gewässern mit Untiefen befindet, sollte der Außenbordmotor hochgekippt werden, um das Gehäuse und den Propeller vor Beschädigungen durch Hindernisse zu schützen. Weiterhin wird die Korrosion verringert.

Achtung:

- **Seien Sie sicher, dass sich keine Personen im Bereich des Außenbordmotors befinden, während dieser hoch und runtergeklappt wird.**
- **Seien Sie außerdem vorsichtig, dass sich keine Körperteile zwischen dem Propeller und der Motorkonsole/Motorhalterung befinden.**
- **Wenn der Motor für einen längeren Zeitraum gekippt werden soll, dann schließen Sie das Luftventil auf dem Tankdeckel und den Benzinhahn.
Andernfalls läuft Benzin aus.**

Bemerkung:

- Kippen Sie den Motor nicht am Gasgriff, das kann zum Abbrechen führen.
- Der Außenbordmotor kann nicht gekippt werden, wenn dieser sich im Rückwärtsgang befindet oder um 180° gedreht ist.

2.11.1 .1 Hochkippen



1. Schalten Sie den Schalthebel auf Neutral und richten Sie den Motor nach vorne aus.

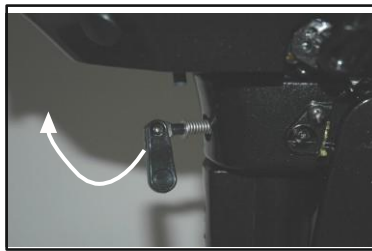

2. Drehen Sie den Hebel zur Einstellung des Lenkwiderstandes fest, im Uhrzeigersinn, um zu verhindern, dass dieser sich frei dreht.



3. Schließen Sie das Luftventil auf dem Tankdeckel.



4. Schließen Sie den Benzinhahn



5. Halten Sie den Motor am hinteren Tragegriff und kippen Sie diesen komplett nach vorne, bis der automatische Sperrhebel einrastet.

2.11.2 .2 Runterklappen



1. Kippen Sie den Motor leicht nach oben.
2. Während Sie den Sperrhebel festhalten kippen Sie den Motor nach unten.
3. Lösen Sie den Hebel zur Einstellung des Lenkwiderstandes, indem Sie diesen gegen den Uhrzeigersinn drehen und stellen Sie den Widerstand auf die Bedürfnisse des Bedieners ein.



Warnung:

- Wenn der Widerstand zu hoch eingestellt ist, kann das Lenken schwer werden, was einen Unfall zu Folge haben könnte.

2.12 Fahren in unterschiedlichen Gewässern

2.12.1 Fahren in seichem Wasser

Für den Betrieb in seichem Wasser, kann der Motor teilweise hoch gekippt werden.



Warnung:

- **Der Kipp-Sperr-Mechanismus ist nicht in Betrieb, wenn Sie das System für das Befahren von seichten Gewässern benutzen.**
- **Fahren Sie mit dem Boot die möglichst geringste Geschwindigkeit, um zu verhindern, dass der Motor aus dem Wasser gehoben wird, das Resultat wäre ein Verlust der Steuerbarkeit.**
- **Klappen Sie den Außenbordmotor wieder in die normale Position, sobald sich das Boot wieder in tieferen Gewässern befindet.**



Achtung:

- **Achten Sie darauf, dass das Kühlwassereinlassventil beim Befahren von seichten Gewässern unterhalb der Wasseroberfläche liegt, andernfalls können Beschädigungen durch Überhitzen eintreten (siehe 2.11).**

2.12.2 Fahren in Salzwasser

Nachdem Betrieb im Salzwasser, waschen Sie die Kühlwasserwege mit frischem Wasser aus, um zu vermeiden, dass sich Salzpartikel festsetzen.

2.12.3 Fahren in trübem Wasser

Aiqidi empfiehlt Ihnen, wenn Sie den Motor in trübem oder schlammigem Wasser betreiben, diesen anschließend mit sauberem Wasser zu reinigen.

3. Instandhaltung, Wartung & Pflege

Während des Gebrauchs des Motors, ist eine periodische Instandhaltung wichtig, um die Leistung zu sichern.

Warnung:

- Seien Sie sicher, dass die Maschine bei Wartungsarbeiten ausgeschaltet ist, es sei denn die spezifische Wartung erfordert es.
- Sind Sie oder der Besitzer nicht mit der Wartung der Maschine vertraut, sollte diese Arbeit nur durch Ihren qualifizierten AIQIDI-Händler erfolgen.

Achtung:

Wenn Sie Ersatzteile benötigen, benutzen Sie nur originale AIQIDI-Ersatzteile. Bei der Benutzung von anderen Teilen, verfällt die Gewährleistung.

3.1 Schmier



3.2 Reinigen & Einstellen der Zündkerze

Sie sollten periodisch die Zündkerze ausbauen und auf Funktionalität überprüfen, da Hitze und Ablagerungen diese langsam zerstören bzw. korrodieren lassen. Falls erforderlich sollten Sie die Zündkerze durch einen gleichen Typ ersetzen. Vor dem Einbau der Zündkerze messen Sie den Elektrodenabstand mit einem Messschieber, falls erforderlich stellen Sie diesen nach den Spezifikationen (siehe Bild) ein. Beim Einbau der Zündkerze immer die Oberfläche des Dichtringes reinigen oder einen neuen Dichtring benutzen. Wischen Sie den ganzen Schmutz von den Bauteilen. Schrauben Sie die Zündkerze unter Berücksichtigung des korrekten Drehmomentes fest.

3.3 Überprüfung der Kraftstoffversorgung

1. Prüfen Sie die Benzinleitung auf Undichtigkeit, Brüche oder Abriss.
Wenn ein Problem besteht, kontaktieren Sie Ihren AIQIDI-Händler.



Warnung:

- Überprüfen Sie den Motor regelmäßig auf austretendes Benzin.
- Wenn Sie Benzinlecks gefunden haben, muss das System von Ihrem AIQIDI-Händler repariert werden.

2. Prüfen Sie den Benzinfilter regelmäßig, ist zu viel Schmutz im Filter, tauschen Sie diesen aus.

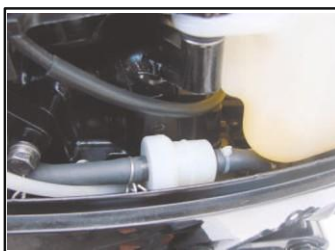

Warnung:

Der Benzinfilter ist ein Einwegartikel !

3.4 Überprüfung der Leerlaufdrehzahl

Ein Diagnosedrehzahlmesser könnte bei dieser Prozedur behilflich sein.

1. Starten Sie den Motor und lassen Sie diesen in der Neutralstellung warmlaufen.
2. Überprüfen Sie, ob die Leerlaufdrehzahl auf die spezifizierte Drehzahl eingestellt ist.
Leerlaufdrehzahl: 1500 +/- 50 Rpm



Achtung:

Sie können die korrekte Leerlaufdrehzahl nur messen, wenn Motor vollständig aufgewärmt ist. Wenn dieser nicht vollständig aufgewärmt ist, wird das Messergebnis erhöht ausfallen. Wenn eine falsche Leerlaufdrehzahl festgestellt wird, und Sie dieses Problem nicht beheben können, kontaktieren Sie bitte Ihren AIQIDI-Händler.

3.5 Motor-Ölwechsel

! Achtung:

- Vermeiden Sie ein sofortiges Entleeren kurz nach dem Ausschalten des Motors.
- Das Öl ist heiß und sollte mit Vorsicht behandelt werden, um Verbrennungen zu verhindern.

! Warnung:

- Wechseln Sie das Öl nach den ersten 10 Betriebsstunden und danach alle 100 Betriebsstunden oder in einem 6-monatigen Intervall. Andernfalls unterliegt der Motor einer starken Abrasion.
- Wechseln Sie das Motoröl, wenn dieses noch warm ist, verbesserte Fließeigenschaften.

1. Bringen Sie den Motor in eine aufrechte Position (nicht gekippt).



2. Bereiten Sie einen geeigneten Behälter vor, der eine größere Menge Öl aufnehmen kann, als im Motor vorhanden ist. Lösen und entfernen Sie die Ablassschraube, während Sie den Behälter unter die Ablassschraube halten, öffnen Sie den Öleinfülldeckel, warten Sie, bis das Öl vollständig herausgelaufen ist. Wischen Sie sofort vorbeigelaufenes Öl wieder auf.

3. Setzen Sie eine neue Dichtung auf die Ölablassschraube und drehen Sie diese mit dem vorgeschriebenen Drehmoment wieder ein.

4. Füllen Sie die korrekte Menge Öl durch die Einfüllöffnung, danach schrauben Sie den Öl Deckel

5. Starten Sie den Motor und seien Sie sich sicher, dass kein Öl austritt.

6. Schalten Sie den Motor aus und warten Sie fünf Minuten. Überprüfen Sie dann den Ölstand nochmals, dieser sollte zwischen der oberen und unteren Markierung am Ölstab liegen.

! Achtung:

Das Öl sollte öfter gewechselt werden, wenn der Motor unter anspruchsvollen Bedingungen läuft, wie z.B. als Schleppfahrzeug oder lange Zeit unter Vollast.

3.6 Überprüfung der Verkabelung und der Steckerverbindungen

Überprüfen Sie, ob jede Erdungsleitung fest sitzt und alle Steckerverbindungen eingerastet sind.

3.7 Dichtigkeit überprüfen

Es darf kein Abgas oder Wasser zwischen der Abgasanlage, dem Motorblock oder dem Zylinderkopf austreten. Überprüfen Sie den gesamten Motor nach austretendem Öl.



Achtung:

Wenn Sie Lecks am Motor lokalisiert haben sollten, dann kontaktieren Sie bitte Ihren AIQIDI-Händler.

3.8 Propeller Überprüfung

Warnung:

- **Bevor Sie den Propeller prüfen, abbauen oder anbauen, sichern Sie den Motor gegen unbeabsichtigtes Einschalten. Dies können Sie Gewährleisten durch Entfernen der Zündkerze, den Ganghebel auf Neutral-Position schalten und Entfernen der Sicherungsschlaufe am Stoppschalter. Diese Sicherheitsmaßnahmen können erhebliche Verletzungen verhindern, während Sie am Propeller arbeiten.**
- **Benutzen Sie nicht Ihre Hand, um den Propeller beim Lösen oder Anziehen der Propellerschraube festzuhalten, sondern stecken Sie einen Holzblock zwischen diesen und die Anti-Kavitations-Platte, um zu verhindern, dass der Propeller sich dreht.**



1. Überprüfen Sie jedes Propellerblatt auf Beanspruchung und Erosion.
2. Überprüfen Sie die Propellerwelle auf Beschädigung.
3. Überprüfen Sie den Sicherungssplint auf Beanspruchung und Beschädigung.
4. Überprüfen Sie, ob sich Teile von Fischernetzen o.ä. um die Kurbelwelle gewickelt haben.
5. Überprüfen Sie die Öldichtung an der Propellerwelle auf Beschädigung.

3.8.1 Propeller Abbau

1. Begradigen Sie den Sicherungssplint und ziehen Sie diesen mit einer Zange heraus.
2. Entfernen Sie die Propellermutter, Abstandshalter und die Dichtung, falls diese zum Ausstattung gehören. Entfernen Sie den Propeller und die Sicherungsscheibe.

3.8.2 Propeller Anbau

Warnung:

- **Gehen Sie sicher, dass Sie zuerst die Sicherungsscheibe und dann den Propeller montieren, andernfalls kann die Gehäuseunterseite und der Propelleransatz beschädigt werden.**
- **Seien Sie sicher, dass Sie einen neuen Sicherungssplint benutzen und die Enden überklappen, andernfalls könnte der Propeller während des Betriebes von der Welle springen und im Wasser verloren gehen.**

1. Verwenden Sie ausschließlich seetaugliches und korrosions- beständiges Schmiermittel
2. Ist eine Abstandshalter vorhanden, montieren Sie diesen, dann den Dichtring und anschließend den Propeller auf der Propellerwelle.
3. Installieren Sie nun den nächsten Abstandshalter (falls vorhanden) und den nächsten Dichtring.
4. Ziehen Sie die Propellermutter fest. Zentrieren Sie die Propellermutter mit dem in der Propellerwelle eingelassenem Loch. Führen Sie einen neuen Sicherungssplint in das Loch ein und knicken Sie die Enden um.

Getriebeölwechseln



Warnung:

Gehen Sie sicher, dass der Außenbordmotor sicher und fest auf einer stabilen Unterlage steht.

Wenn der Motor hochgeklappt ist auf keinen Fall darunter gehen und drehen Sie nicht am Propeller, Sie könnten sich ernsthaft verletzen.

1. Kippen Sie den Außenbordmotor so, dass sich die Getriebeölablassschraube in der möglichst niedrigsten Position befindet.
2. Platzieren Sie einen geeigneten Behälter unter dem Öltankgehäuse.
3. Entfernen Sie die Getriebeölablassschraube.

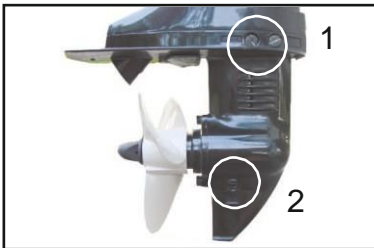

1 Ölstand-Kontrollöffnung

2 Getriebeölablassschraube



Achtung:

Wechseln Sie das Getriebeöl nach den ersten 10 Betriebsstunden und dann alle 100 Betriebsstunden oder in Intervallen von 6 Monaten. Andernfalls wird das Getriebeöl schnell verdrecken.

4. Entfernen Sie die Schraube, damit das Öl vollständig herauslaufen kann



Achtung:

Überprüfen Sie das abgelassene Öl, ist das Öl milchig, so befindet sich Wasser im Öl, welches das Getriebe beschädigen kann, in diesem Fall kontaktieren Sie Ihren AIQIDI-HÄNDLER.

5. Benutzen Sie eine flexible und druckbeständige Einfüllleitung und füllen Sie das neue Getriebeöl über die Ölablassschraube ein.
6. Wenn das Öl anfängt aus der Ölstands-Kontrollöffnung herauszufließen, drehen Sie dort die Schraube wieder fest (falls erforderlich setzen Sie neue Dichtungen ein).
7. Setzen Sie nun die Ölablassschraube ein und drehen Sie diese mit dem erforderlichen Drehmoment fest (falls erforderlich setzen Sie neue Dichtungen ein).

3.9 Benzintank reinigen



Warnung:

- **Während Sie den Benzintank reinigen, nicht rauchen und von glühenden oder brennenden Quellen fernhalten, Reinigen Sie den Benzintank nur in gut belüfteter Umgebung.**

1. Leeren Sie den Benzintank in einen geeigneten Behälter.
2. Füllen Sie eine kleine Menge geeignete Flüssigkeit in den Tank.
Drehen Sie den Tankdeckel wieder drauf und schütteln Sie nun den Tank.
Lassen Sie die Flüssigkeit komplett herauslaufen.
3. Entfernen Sie die gesamte Bauteilgruppe inkl. den Tankverschluss und Schwimmer.
4. Reinigen Sie den Filter mit einer geeigneten Reinigungsflüssigkeit und trocknen Sie diesen.
5. Ersetzen Sie die alte Flachdichtung durch eine neue.
Montieren Sie den Tank wieder und ziehen Sie die Schrauben vorsichtig an.

3.10 3.11 Das Kippen

Überprüfen sie in bestimmten Abständen die Opferanode und beseitigen sie Ablagerungen von der Oberfläche. Zum Austauschen der Opferanode setzen Sie sich bitte mit Ihrem AIQIDI - Händler in Verbindung.



Achtung:

Bestreichen Sie die Opfer-Anode nicht mit Farbe, dadurch wird die Funktionalität der O-Anode beeinträchtigt, der Motor kann dadurch schneller korrodieren.



3.11 Überprüfung der oberen Abdeckung

Prüfen Sie, ob die Abdeckung fest sitzt, indem Sie mit beiden Händen gegen die Abdeckung drücken. Wenn die Abdeckung lose ist, dann setzen Sie sich bitte mit ihrem AIQIDI-Händler in Verbindung.

4. Transport & Lagerung

4.1 Transport

Die Lagerung und der Transport sollten in einer normalen Betriebslage erfolgen, sollte in dieser Position nicht genügend Platz vorhanden sein, dann kann der Außenbordmotor in gekippter Position mit entsprechender Haltevorrichtung transportiert werden (seitliche Lagerung auf der Pinnenseite).

 **Achtung:**

Den Motor nicht in gekippter Lage transportieren, sondern nur in einer aufrechten Position.

 **Warnung:**

- Begeben Sie sich niemals unter den angekippten Motor, auch nicht, wenn dieser durch eine spezielle Halterung gestützt wird.
- Wenn Sie den Außenbordmotor transportieren oder lagern, während dieser nicht am Boot montiert ist, halten Sie sich an die nachfolgende Bildbeschreibung

 **Achtung:**

- Legen Sie ein Tuch o.ä. unter den Außenbordmotor, um diesen vor Beschädigungen zu schützen.
- Legen Sie den Motor nicht auf die Seite, bevor das Motoröl komplett abgelassen wurde, andernfalls wird das Öl in den Zylinder laufen, daraus resultieren schlechte Laufeigenschaften des Motors.



4.2 Lagerung

Wenn Sie ihren AIQIDI Außenbordmotor für eine Dauer, länger als zwei Monate, lagern möchten, müssen sie einige wichtige Instruktionen beachten, um diesen vor erheblichen Beschädigungen zu schützen. Es ist ratsam eine Inspektion des Motors vor dem Einlagern von Ihrem AIQIDI-Händler durchführen zu lassen. Allerdings können auch Sie als Besitzer mit einem Minimum an Werkzeug die folgenden Arbeitsschritte durchführen.

Vorgehensweise vor dem Einlagern:

1. Waschen Sie das Gehäuse des Außenbordmotors und benutzen Sie dabei frisches Wasser
2. Schließen Sie den Benzinhahn, lösen Sie die Benzinleitung (externer Tank) und drehen Sie das Luftventil auf dem Tankdeckel zu.
3. Entfernen Sie die obere Motorhaube.
4. Montieren Sie den Motor über einem Wasserbehälter, siehe Bild.
5. Füllen Sie den Wasserbehälter mit frischem Wasser, aber nicht höher als die Anti-Kavitationsplatte.



Achtung

Wenn der Pegel des frischen Wassers unter die Anti-Kavitationsplatte sinkt, dann treten Beschädigungen am Motor auf.

6. Motor starten und spülen Sie das Kühlsystem mit frischem Wasser.



Warnung:

- **Berühren oder entfernen sie keine elektrischen Teile während des Startens oder des Betriebs.**
 - **Achten Sie darauf, dass Sie nicht mit Ihren Händen, Haaren oder Ihrer Bekleidung in das Schwungrad oder in andere drehende Teile kommen, während der Motor läuft.**
7. Lassen Sie den Motor für einige Minuten mit erhöhter Leerlaufdrehzahl laufen.
 8. Direkt vor dem Ausschalten des Motors, sprühen Sie ein wenig Spezial-Öl in jeden Vergaser.
 9. Ist kein Sprüh-Öl zur Hand, dann lassen Sie die Maschine vorsichtig leerlaufen, bis der Motor stoppt.
 10. Entfernen Sie die Zündkerze. Geben Sie einen Teelöffel voll Motoröl in jeden Zylinder.
Kurbeln Sie mehrere Male.
 11. Lassen Sie das Benzin komplett aus dem Tank ab.



Warnung:

Für Modelle die mit einem tragbaren Tank ausgerüstet sind: Lagern Sie den tragbaren Tank an einem trockenen und gut belüfteten Platz, vor direkter Sonneneinstrahlung schützen.



Achtung Allgemeine Lagerungshinweise:

- **Bringen Sie den Außenbordmotor in eine aufrechte Position, wenn Sie diesen lagern oder transportieren. Falls Sie diesen auf der Seite (nicht aufrecht) lagern oder transportieren möchten, legen Sie ein Tuch oder einen Lappen darunter, nach dem kompletten Ablassen des Motorenöls.**
- **Legen Sie den Außenbordmotor nicht auf die Seite, bevor das Kühlwasser komplett abgelaufen ist.**
- **Lagern Sie den Außenbordmotor in einem trocknen und gut belüfteten Raum und keinesfalls unter direkter Sonneneinstrahlung lagern.**

5 Vorgehensweise im Notfall

5.1 Beschädigungen durch Aufprall

Wenn der Außenbordmotor gegen ein Objekt im Wasser stößt, beachten Sie die folgenden Schritte.

1. Schalten Sie den Motor sofort aus.
2. Überprüfen Sie das Steuerungssystem und alle anderen Komponenten auf Beschädigung.
3. Wenn irgendwelche Beschädigungen lokalisiert worden sind, steuern Sie langsam und vorsichtig den nächsten Hafen an.
4. Lassen Sie den Motor durch Ihren AIQIDI – Händler überprüfen, bevor Sie ihn wieder in Betrieb nehmen.

5.2 Starter funktioniert nicht **gültig nur für 4 und 5 PS Motor beim 2,6 PS nicht möglich**

Wenn der Starter-Mechanismus nicht funktioniert, kann der Motor mit der Not-Abrissleine gestartet werden.



Warnung:

- Benutzen Sie diese Arbeitsschritte nur im Notfall und nur um zum Hafen zurückzukehren.
- Wenn die Notabrisssleine benutzt wird um den Motor zu starten, ist das Steuerelement das verhindert, dass der Motor startet, wenn ein Gang eingelegt ist, außer Funktion. Gehen Sie sicher, dass der Gangwahlhebel in der Neutral-Position steht.
- Gehen Sie sicher, dass niemand hinter Ihnen steht, wenn Sie an der Abrissleine ziehen, Sie könnte jemanden hinter Ihnen treffen und ernsthaft verletzen.
- Montieren Sie nicht den Startmechanismus und die Abdeckung, während der Motor läuft. Halten Sie lose Bekleidung und andere lose Teile während des Starten und des laufenden Betriebes vom Motor fern. Berühren Sie nicht das Schwungrad oder andere sich bewegende Teile, während der Motor läuft.
- Berühren Sie die Zündkerze, den Zündkerzenstecker oder das Kabel wie auch andere elektrischen Teile nicht während des Betriebs oder des Startens.

Die Arbeitsschritte sind folgend beschrieben:

1. Entfernen Sie die obere Abdeckung.
2. Entfernen Sie den Startsperrmechanismus- und das Chokekabel.

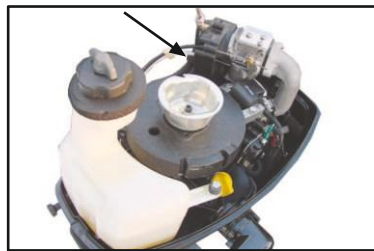
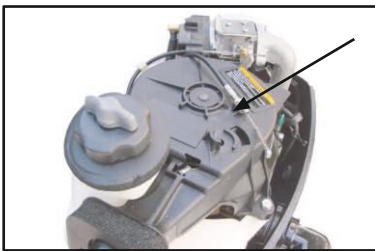

3. Entfernen Sie den Startmechanismus, nachdem Sie die drei Schrauben entfernt haben.
4. Montieren Sie nun wieder zwei der drei Schrauben, um den Benzintank zu sichern.



5. Bereiten Sie den Motor zum Starten vor (Siehe 2.5).
6. Führen Sie das geknotete Ende der Notabrisssleine in die Aussparung auf dem Schwungradrotor und wickeln Sie das Seil um Uhrzeigersinn um den Rotor.
7. Ziehen Sie das Seil langsam, bis Sie einen Widerstand fühlen.
8. Geben Sie einen starken Zug auf die Welle und starten den Motor, ziehen Sie dabei MAXIMAL bis zur Hälfte.

5.3 Handhabung eines untergegangenen Motors

Wenn der Motor unter Wasser gekommen ist, dann bringen Sie diesen sofort zu Ihrem AIQIDI-Händler, andernfalls setzt sofort Korrosion ein.

1. Waschen Sie den Motor sorgfältig mit frischem Wasser
2. Entfernen Sie die Zündkerze, drehen Sie den Motor auf den Kopf mit dem Zündkerzenloch nach unten, damit Schmutz und Dreck heraus laufen kann.
3. Lassen Sie das Benzin aus dem Vergaser, Benzinfilter und Benzinleitung. Lassen Sie dann das komplette Motorenöl ab.



4. Befüllen Sie Motor mit frischem Motoröl
5. Fügen Sie spezielles Sprühöl, mit Korrosionsschutz, oder Motoröl in den Vergaser und das Zündkerzenloch, während Sie den Motor starten.



6. Bringen Sie Ihren Außenbordmotor so schnell wie möglich zu Ihrem AIQIDI-Händler.



Achtung:

Nehmen Sie den Motor erst nach der Inspektion durch Ihren AIQIDI-Händler wieder in Betrieb.

6. Die Fehlerbehebung

Starter funktioniert nicht	Einzelteile am Starter sind defekt Der Ganghebel steht nicht auf neutral	Wird durch Ihren Händler instand gesetzt Schalten Sie den Ganghebel auf neutral
Der Motor startet nicht	Benzintank ist leer	Füllen Sie den Tank mit sauberen und frischen Benzin.
(Starter funktioniert)	Benzin ist verschmutzt oder abgestanden	Füllen Sie den Tank mit sauberen und frischen Benzin.
	Benzinfilter ist verstopft	Ersetzen Sie diesen durch einen gleichen Typs.
	Benzinpumpe defekt	Wird durch Ihren Händler instand gesetzt.
	Zündkerzen sind abgenutzt	Überprüfen und säubern oder tauschen Sie die falschen gegen die richtigen.
	Zündkerzenstecker sind nicht richtig eingesetzt	Überprüfen Sie diese und stecken Sie sie richtig auf die Zündkerze.
	Zündkabel sind defekt oder schlecht angeschlossen	Überprüfen Sie die Kabel nach Abnutzung oder Brüchen. Ziehen Sie alle losen Verbindungen nach. Tauschen Sie alle verschlissenen und gebrochenen Leitungen aus.
	Teile der Zündung sind defekt Die Abrissleine ist nicht befestigt	Wird durch Ihren Händler instand gesetzt Befestigen Sie diese
	Innere Motorenteile sind defekt	Wird durch Ihren Händler instand gesetzt
Im Leerlauf läuft der Motor	Zündkerzen sind abgenutzt oder es sind die falschen	Überprüfe diese und säubere oder unregelmäßig oder bleibt stehen tausche sie gegen die richtigen.
	Benzinsystem ist blockiert	Überprüfen Sie die Benzinleitungen auf Knicke oder anderen Hindernissen im Benzinsystem.
	Benzin ist verschmutzt	Füllen Sie den Tank mit sauberen und frischen Benzin.
	Benzinfilter ist verstopft	Ersetzen Sie diesen durch einen gleichen Typs.
	Zündkabel sind defekt oder schlecht angeschlossen	Überprüfen Sie die Kabel nach Abnutzung oder Brüchen. Ziehen Sie alle losen Verbindungen nach. Tauschen Sie alle verschlissenen und gebrochenen Leitungen aus.
	Das vorgeschriebene Motoröl ist nicht benutzt worden	Überprüfen Sie dieses und tauschen Sie es gegen das richtige.
	Thermostat ist abgenutzt oder verstopft	Wird durch Ihren Händler instand gesetzt.
	Vergaser ist falsch eingestellt	Wird durch Ihren Händler instand gesetzt.
	Vergaser ist verstopft	Wird durch Ihren Händler instand gesetzt.
	Benzinpumpe ist defekt	Wird durch Ihren Händler instand gesetzt.
	Das Luftventil am Benzintank ist geschlossen	Öffnen Sie das Luftventil.
	Benzinleitung ist falsch angeschlossen	Schließen Sie diese korrekt an.
	Die Drosselklappe ist falsch eingestellt	Wird durch Ihren Händler instand gesetzt.
	Der Choke ist noch herausgezogen	Drücken Sie den Choke wieder zurück in seine Grundstellung.
	Der Knickwinkel ist zu hoch	Bringen Sie den Motor in eine normale Betriebslage

Verlust von Motorleistung	Der Propeller ist beschädigt	Reparieren oder tauschen Sie den Propeller aus.
	Trimmung ist falsch eingestellt	Justieren Sie ihn nach der besten Leistungsabgabe.
	Der Motor ist nicht in korrekter Arbeitshöhe befestigt	Befestigen Sie den Motor in der richtigen Arbeitshöhe.
	Die Bootsunterseite ist mit Seebewuchs besetzt	Säubern Sie die Bootsunterseite.
	Seegrass oder andere Gegenstände können sich um das Getriebegehäuse gewickelt haben	Entfernen Sie sämtliche Gegenstände und reinigen Sie die Unterseite.
	Zündkerzen sind abgenutzt	Überprüfe diese und säubere oder tausche sie gegen die richtigen.
	Benzinsystem ist blockiert	Überprüfe die Benzinleitungen auf Knicke oder andere Hindernisse im Benzinssystem.
	Benzin ist verschmutzt oder abgestanden	Befüllen Sie den Tank mit sauberem und frischem Benzin.
	Benzinfilter ist verstopft	Ersetzen Sie diesen durch einen gleichen Typs.
	Zündkerzenstecker sind nicht richtig aufgesetzt	Überprüfen Sie diese und stecken Sie sie richtig auf die Zündkerze.
	Zündkabel sind defekt oder schlecht angeschlossen	Überprüfen Sie die Kabel nach Abnutzung oder Brüchen. Ziehen Sie alle losen Verbindungen nach. Tauschen Sie alle verschlissenen und gebrochenen Leitungen aus.
	Das vorgeschriebene Motoröl ist nicht benutzt worden	Überprüfen Sie dieses und tauschen Sie es gegen das richtige.
	Teile der Zündung sind defekt	Wird durch Ihren Händler instand gesetzt.
	Thermostat ist abgenutzt oder verstopft	Wird durch Ihren Händler instand gesetzt.
	Das Luftventil am Benzintank ist geschlossen	Öffnen Sie das Luftventil.
	Benzinpumpe ist defekt	Wird durch Ihren Händler instand gesetzt.
Benzinleitung ist falsch angeschlossen.	Schließen Sie diese korrekt an	
Es ist nicht die richtige Zündkerze eingebaut	Tauschen Sie diese gegen die richtige aus.	
Der Außenbordmotor vibriert übermäßig	Der Propeller ist defekt	Tauschen oder reparieren Sie diesen.
	Die Propellerwelle ist defekt	Wird durch Ihren Händler instand gesetzt.
	Seegrass oder andere Gegenstände können sich um den Propeller gewickelt haben	Entfernen Sie sämtliche Gegenstände und reinigen Sie die Unterseite
	Motorbefestigung ist locker	Ziehen Sie die Motorbefestigung nach

To the Owner

Thank you for selecting a outboard motor. This Owner's Manual contains information needed for proper operation, maintenance and care. A thorough understanding of these simple instructions will help you obtain maximum enjoyment from you. If you have any question about the operation or maintenance of your outboard motor, please consult a dealer.

In this Owner's Manual particularly important information is distinguished in the following ways.



: This is the safety alert symbol. It is used to alert you to potential personal injury hazards. Obey all safety message that follow this symbol to avoid possible injury or death.



A WARNING indicated a hazardous situation which, if not avoided, could result in death or serious injury.

NOTICE:

A NOTICE indicated special precautions that must be taken to avoid damage to the outboard motor or other property.

TIP:

A TIP Provides key information to make procedures easier or clearer.

To ensure long product life, we recommends that you use the product and perform the specified periodic inspections and maintenance by correctly following the instructions in the owner's manual.

Table of Contents

1. Safety information.....	1
2. General information.....	5
3. Specifications and requirements.....	8
4. Component	13
5. Installation.....	23
6. Operation.....	26
7. Maintenance.....	51
8. Trouble recovery.....	70

Safety information

Observe these precautions at all times.

Propeller

People can be injured or killed if they come in contact with the propeller. The propeller can keep moving even when the motor is in neutral, and sharp edges of the propeller can cut even when stationary.

- Stop the engine when a person is in the water near you .
- Keep people out of reach of the propeller, even when the engine is off.

Rotating parts

Hands, feet, hair, jewelry, clothing, personal flotation device (PFD) straps, etc., can become entangled with internal rotating parts of the engine, resulting in serious injury or death.

Keep the top cowling in place whenever possible. Do not remove or replace the top cowling with the engine running.

Only operate the engine with the top cowling removed according to the specific instructions in the manual. Keep hands, feet, hair, jewelry, clothing, PFD straps, etc., away from any exposed moving parts.

Hot parts

During and after operation, engine parts are hot enough to cause burns. Avoid touching any parts under the top cowling until the engine has cooled.

Electric shock

Do not touch any electrical parts while starting or operating the engine. They can cause shock or electrocution.

Engine shut-off cord (lanyard)

Attach the engine shut-off cord so that the engine stops if the operator falls overboard or leaves the helm. This prevents the boat from running away under power and leaving people stranded, or running over people or objects.

Always attach the engine shut-off cord to a secure place on your clothing or your arm or leg while operating. Do not remove it to leave the helm while the boat is moving. Do not attach the cord to clothing that could tear loose, or tuck the cord where it could become entangled, preventing it from functioning.

Do not route the cord where it is likely to be accidentally pulled out. If the cord is pulled during operation, the engine will shut off and you will lose most steering control. The boat

could slow rapidly,throwing people and objects forward.

Gasoline

Gasoline and its vapors are highly flammable and explosive.Always,refuel according to the procedure on page 26 to reduce the risk of fire and explosion.

Gasoline exposure and spills

Take care not to spill gasoline.If gasoline spills,wipe it up immediately with dry rags.Dispose of rags properly.

If any gasoline spills onto your skin,immediately wash with soap and water.Change clothing if gasoline spills on it .

If you swallow gasoline,inhale a lot of gasoline vapor,or get gasoline in your eyes,get immediate medical attention.Never siphon fuel by mouth.

Carbon monoxide

This product emits exhaust gases which contain carbon monoxide,a colorless,odorless gas which may cause brain damage or death when inhaled.Symptoms include nausea,dizziness,and drowsiness.Keep cockpit and cabin areas well ventilated.Avoid blocking exhaust outlets.

Modifcations

Do not attempt to modify this outboard motor.Modifcations to your outboard motor may reduce safety and reliability,and render the outboard unsafe or illegal to use.

Boating safety

This section includes a few of the many important safety precautions that you should follow when boating.

Alcohol and drugs

Never operate after drinking alcohol or taking drugs.Intoxication is one of the most common factors contributing to boating fatalities.

Personal floation devices(PFDs)

Have an approved PFD on board for every occupant.We recommends that you minimum,children and non-swimmers should always wear PFDs,and everyone should wear PFDs when there are potentially hazardous boating conditions.

People in the water

Always watch carefully for people in the water,such as swimmers,skiers,or divers,whenever the engine is running.When someone is in the water near the boat,shift into neutral and

stop the engine.

Stay away from swimming areas, Swimmers can be hard to see.

The propeller can keep moving even when the motor is in the neutral. Stop the engine when a person is in the water near you.

Passengers

Consult your boat manufacturer's instructions for details about appropriate passenger locations in your boat and be sure all passengers are positioned properly before accelerating and when operating above an idle speed. Standing or sitting in non-designated locations may result in being thrown either overboard or within the boat due to waves, wakes, or sudden changes in speed or direction. Even when people are positioned properly, alert your passengers if you must make any unusual maneuver. Always avoid jumping waves or wakes.

Overloading

Do not overload the boat. Consult the boat capacity plate or boat manufacturer for maximum weight and number of passengers. Be sure that weight is properly distributed according to the boat manufacturer's instructions. Overloading or incorrect weight distribution can compromise the boat's handling and lead to an accident, capsizing or swamping.

Avoid collisions

Scan constantly for people, objects, and other boats. Be alert for conditions that limit your visibility or block your vision of others.

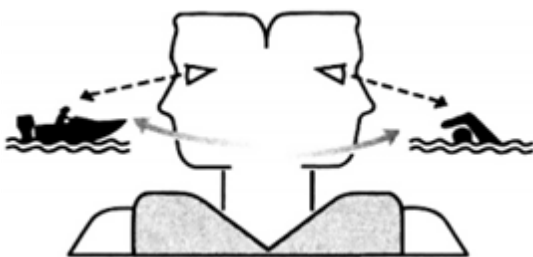

Operate defensively at safe speeds and keep a safe distance away from people, objects, and other boats

- Do not follow directly behind other boats or waterskies.
- Avoid sharp turns or other maneuvers that make it hard for others to avoid you or understand where you are going.
- Avoid areas with submerged objects or shallow water.
- Ride within your limits and avoid aggressive maneuvers to reduce the risk of loss of

control, ejection, and collision.

- Take early action to avoid collisions. Remember, boats do not have brakes, and stopping the engine or reducing throttle can reduce the ability to steer. If you are not sure that you can stop in time before hitting an obstacle, apply throttle and turn in another direction.

Weather

Stay informed about the weather. Check weather forecasts before boating. Avoid boating in hazardous weather.

Passenger training

Make sure at least one other passenger is trained to operate the boat in the event of an emergency.

Boating safety publications

Be informed about boating safety. Additional publications and information can be obtained from many boating organizations.

Laws and regulations

Know the marine laws and regulations where you will be boating and obey them. Several sets of rules prevail according to geographic location, but all are basically the same as the international Rules of the Road.

General information

Identification numbers record

Outboard motor serial number

The outboard motor serial number is stamped on the label attached to the port side of the clamp bracket.

Record your outboard motor serial number in the spaces provided to assist you in ordering spare parts from your dealer or for reference in case your outboard motor is stolen.

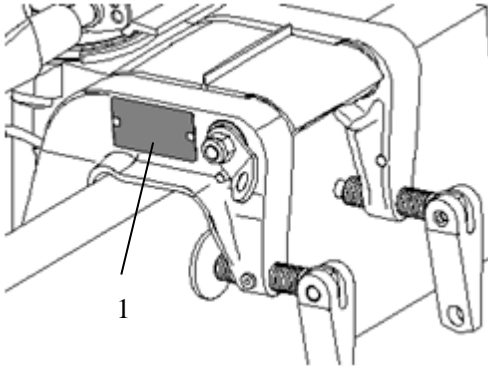

1.Outboard motor serial number location

Read manual and labels

Before operating or working on this outboard motor:

- Read this manual.
- Read any manuals supplied with the boat.
- Read all labels on the outboard motor and the boat.

If you need any additional information, contact your dealer.

Warning labels

If these labels are damaged or missing, contact your dealer for replacements.

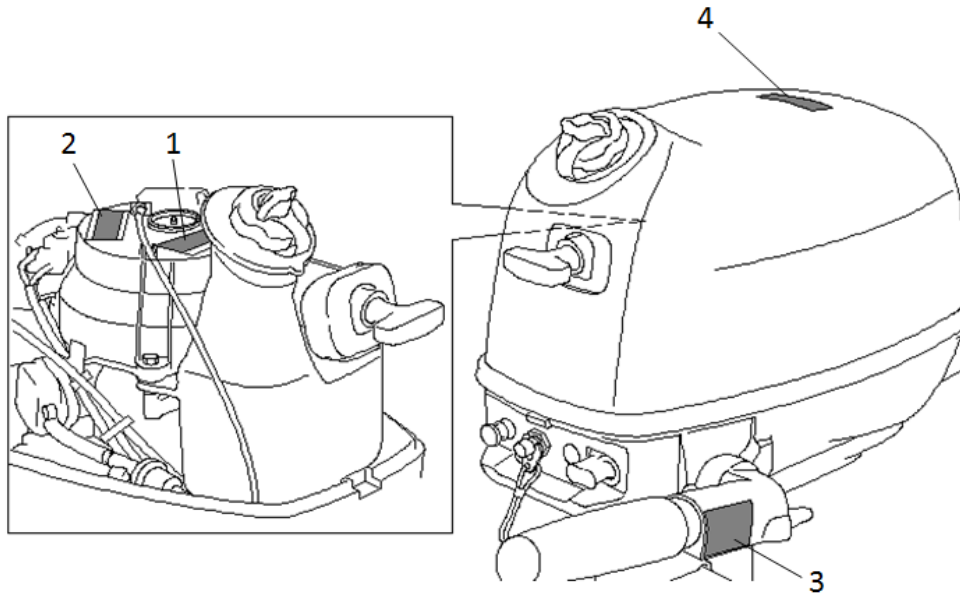

1

⚠ WARNING

Emergency starting does not have start-in-gear protection. Ensure shift control is in neutral before starting engine.

2

⚠ WARNING

- ⚠ keep hands, hair, and clothing away from rotating parts while engine is running
- ⚠ Do not touch or remove electrical parts when starting or during operation.

3

⚠ WARNING

- Read Owner's Manuals and labels.
- Wear an approved personal flotation device (PFD).
- Attach engine shut-off cord (lanyard) to your PFD, Arm, or leg so the engine stops if you accidentally leave the helm, which could prevent a runaway boat.

4

⚠ WARNING

Gasoline is highly flammable and explosive. Shut off engine before refueling. Tighten tank cap and air vent screw when not in use.

Contents of labels

The above warning labels mean as follows.

1. **⚠ WARNING**

Emergency starting does not have start-in-gear protection. Ensure shift control is in neutral before starting engine.

2. **⚠ WARNING**

- Keep hands, hair, and clothing away from rotating parts while the engine is running.
- Do not touch or remove electrical parts when starting or during operation.

⚠ WARNING

3.

- Read Owner's Manuals and labels.
- Wear an approved personal flotation device(PFD)
- Attach engine shut-off cord(lanyard) to your PFD,arm,or leg so the engine stops if you accidentally leave the helm,which could prevent a runaway boat.

⚠ WARNING

4.

Gasoline is highly flammable and explosive,Shut off engine before refueling.Tighten tank cap and air vent valve when not in use.

Symbols

The following symbols mean as follows.

Notice/Warning



Read Owner's Manual



Hazard caused by continuous rotation



Electrical hazard



Specifications and requirements

Specifications

TIP:

“AL” stated in the specification data below represents the numerical value for the aluminum propeller installed.

Dimension:

Overall length:750mm(29.5 inch)

Overall width:403mm(15.9 inch)

Overall height S:1040mm(40.9 inch)

Overall height L:1168mm(46.0 inch)

Motor transom height S:440MM(17.3 inch)

Motor transom height L:568mm(22.4 inch)

Dry weight(AL) S:27.0kgs(60 lb)

Dry weight(AL) L:28.0kgs(62 lb)

Performance:

Full throttle operating range:4000-5000r/min

Rated power:4.4kw@5000r/min(6hp@5000r/min)

Idle speed(in neutral):1450-1550 r/min

Engine/Power unit:

Type:4 stroke S

Displacement:139.0 cm³

Bore x Stroke:62.0x46.0mm(2.44x1.81 in)

Ignition system:CDI

Spark plug(NGK):CR6HSB

Spark plug gap:0.6-0.7mm(0.024-0.028 in)

Control system:Tiller handle

Starting system:Manual starter

Starting carburetor system:Choke valve

Valve clearance IN(cold engine):0.08-0.12mm(0.0032-0.0047 in)

Valve clearance EX(cold engine):0.08-0.12mm(0.0032-0.0047 in)

Lower unit:

Gear shift positions:Forward-neutral-reverse

Gear ratio:2.08(27/13)

Trim and tilt system:Manual tilt

Propeller mark:A

Trim and tilt system:Manual tilt

Propeller mark:7-1/2x8

Fuel and oil:

Recommended fuel:Regular unleaded gasoline

Fuel tank capacity(built in type):1.1L(0.29 US gal,0.24 Imp.gal)

Recommended engine oil:4 stroke outboard motor oil

Recommended engine oil grade 1:

SAE 10W-30/10W-40/5W-30

API SE/SF/SG/SH/SJ/SL

Engine oil quantity:0.6L(0.63 US qt,0.53 Imp.qt)

Lubrication system :Wet sump

Recommended gear oil: Hypoid gear oil SAE#90

Gear oil quantity:0.100L(0.106 US qt.0.088 Imp.qt)

Tightening torque :

Spark plug:13Nm(1.33kgf-m,9.6ft-lb)

Engine oil dram bolt:18Nm (1.84kfg-m,13.3ft-lb)

Installation requirements

Boats horsepower rating



Overpowering a boat can cause severe instability.

Before installing the outboard motor(s), confirm that the total horsepower of your outboard motor(s) does not exceed the boat's maximum horsepower rating. See the boat's capacity plate or contact the manufacturer.

Mounting the outboard motor



Improper mounting of the outboard motor could result in hazardous conditions, such as poor handling, loss of control, or fire hazards. If you are not able to mount the outboard motor properly, consult a dealer.

To lift and mount the outboard motor, two people are necessary. For further information, see page [23](#).

Propeller selection

Next to selecting an outboard motor, selecting the right propeller is one of the most important purchasing decisions a boater can make. The type, size and design of your propeller have a direct impact on acceleration, top speed, fuel economy, and even engine life. We design and manufacture propellers for every outboard motor and every application.

Your outboard motor came with a propeller selected to perform well over a range of applications, but there may be uses where a different propeller would be more appropriate. Your outboard motor dealer can help you select the right propeller for your boating needs. Select a propeller that will allow the engine to reach the middle or upper half of the operating range at full throttle with the maximum boatload. Generally, select a larger pitch propeller for a smaller operating load and a smaller pitch propeller for a heavier load. If you carry loads that vary widely, select the propeller that lets the engine run in the proper range for your maximum load but remember that you may need to reduce your throttle setting to stay within the recommended engine speed range when carrying lighter loads.

To check the propeller, see page [67](#).

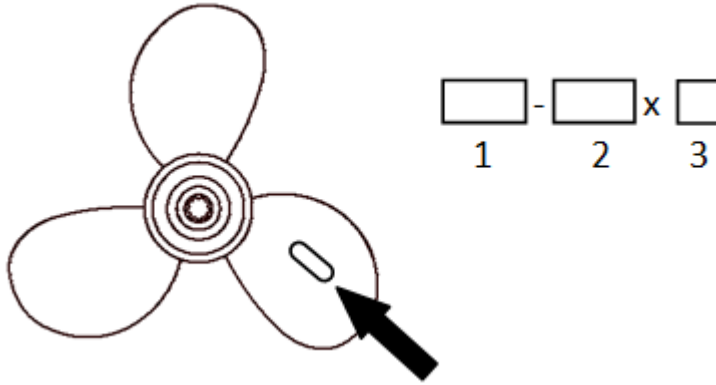

1. Type of propeller (propeller mark)
2. Propeller diameter in inches
3. Propeller pitch in inches

Start-in-gear protection

Our outboard motors are equipped with start-in-gear protection device. This feature permits the engine to be started only when it is in neutral. Always select neutral before starting the engine.

Engine oil requirements

Select an oil grade according to the average temperatures in the area where the outboard motor will be used.

Recommended engine oil: 4 stroke outboard motor oil

Recommended engine oil grade 1: SAE 10W-30/10W-40/5W-30
API SE/SF/SG/SH/SJ/SL

Recommended engine oil grade 2: SAE 15W-40/20W-40/20W-50
SPI SH/SJ/SL

Engine oil quantity: 0.6L (0.63 US qt, 0.53 Imp. qt)

If oil grades listed under Recommended engine oil grade 1 are not available, select an alternative oil grade listed under Recommended engine oil grade 2.

Recommended engine oil grade 1

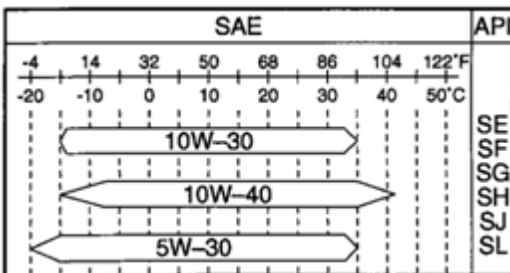

Recommended engine oil grade 2

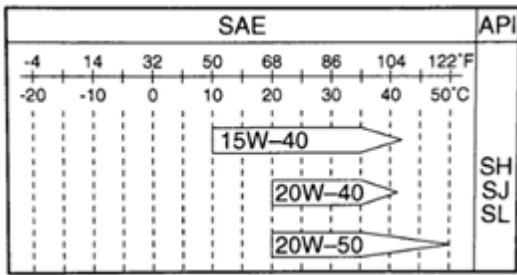

Fuel requirements

Gasoline

Use a good quality gasoline that meets the minimum octane rating. If knocking or pinging occurs, use a different brand of gasoline or premium unleaded fuel.

Recommended fuel: Regular unleaded gasoline

NOTICE

- Do not use leaded gasoline. Leaded gasoline can seriously damage the engine.
- Avoid getting water and contaminants in the fuel tank. Contaminated fuel can cause poor performance or engine damage. Use only fresh gasoline that has been stored in clean containers.

Muddy or acidic water

Strongly recommends that you have your dealer install the optional chromium plated water pump kit if you use the outboard motor in muddy or acidic water conditions. However, depending on the model it might not be required.

Anti-fouling paint

A clean hull improves boat performance. The boat bottom should be kept as clean of marine growth as possible. If necessary, the boat bottom can be coated with an anti-fouling paint approved for your area to inhibit marine growth.

Do not use anti-fouling paint which includes copper or graphite. These paints can cause more rapid engine corrosion.

Outboard motor disposal requirements

Never illegally discard (dump) the outboard motor. We recommend consulting the dealer about discarding the outboard motor.

Emergency equipment

Keep the following items onboard in case there is trouble with the outboard motor.

- A tool kit with assorted screwdrivers, pliers, wrenches (including metric sizes), and electrical tape.
- Waterproof flashlight with extra batteries.

- An extra engine shut-off cord(lanyard)with clip.
- Spare parts,such as an extra set of spark plugs.

Consult your dealer for details.

Components

Components diagram

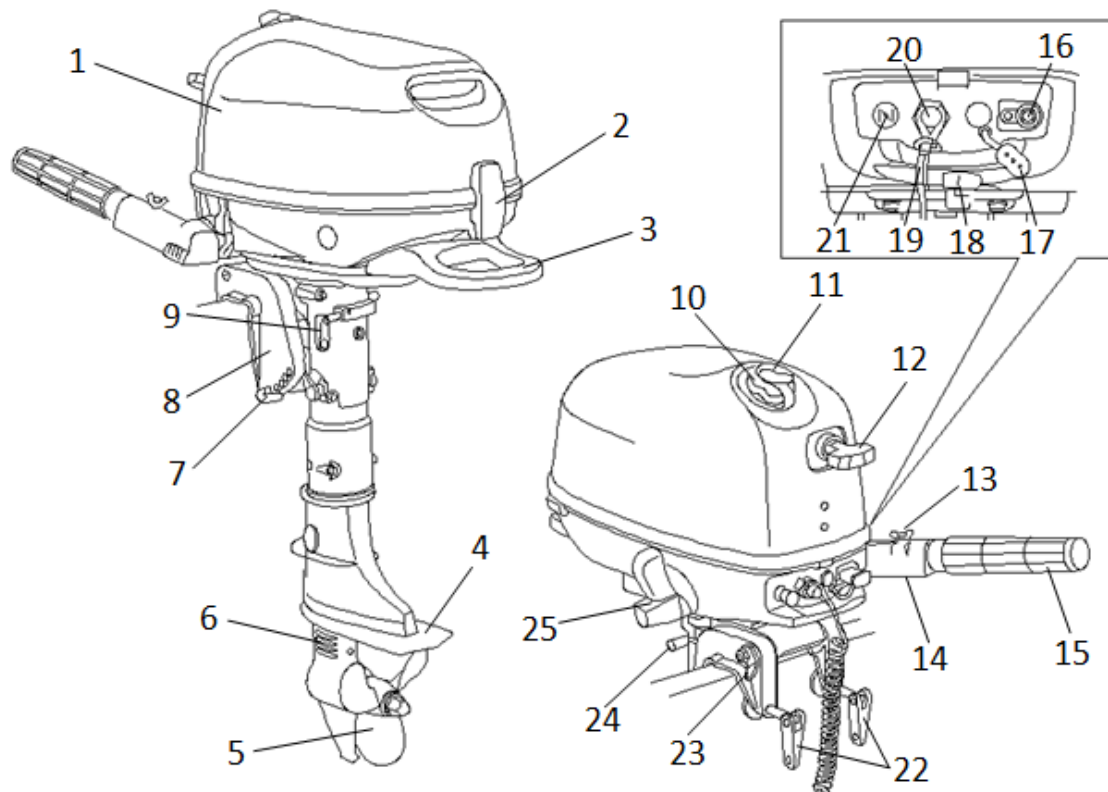

1. Top cowling

2. Cowling lock lever

3. Carry handle

4. Anti-cavitation plate

- | | |
|-----------------------------------|---|
| 5. Propeller | 16. Fuel joint |
| 6. Cooling water inlet | 17. Fuel joint cap |
| 7. Trim rod | 18. Fuel cock |
| 8. Clamp bracket | 19. Engine shut-off cord(lanyard) |
| 9. Steering friction adjuster | 20. Engine stop button/engine shut-off switch |
| 10. Fuel tank cap | 21. Choke knob |
| 11. Air vent screw/Air vent valve | 22. Clamp screw |
| 12. Manual starter handle | 23. Restraint cable attachment |
| 13. Throttle friction adjuster | 24. Tilt support bar |
| 14. Tiller handle | 25. Gear shift lever |
| 15. Throttle grip | |

Fuel tank(built-in fuel tank)

This outboard motor is equipped with a built-in fuel tank. Use the fuel tank according to the following procedure.

Fuel tank cap

This cap seals the fuel tank. When the cap is removed, the tank can be filled with fuel. To remove the cap, turn it counterclockwise.

Air vent screw

This screw is on the fuel tank cap.

To loosen the air vent screw, turn it counter-clockwise.

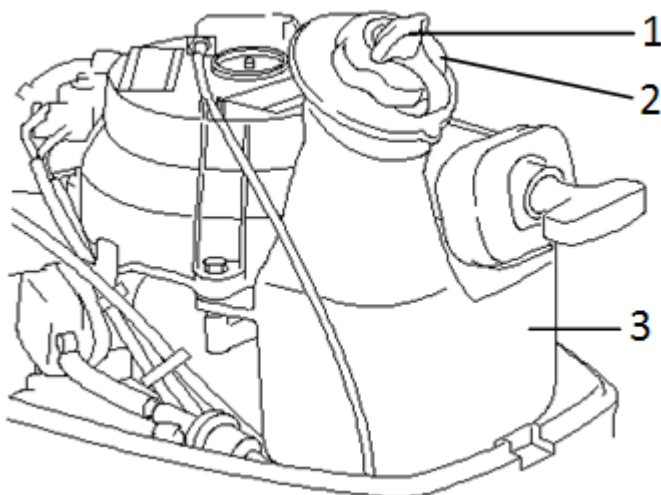

1. Air vent screw

2. Fuel tank cap
3. Built-in fuel tank

Fuel tank(portable fuel tank)

This model can be equipped with an optional portable fuel tank. The parts of the fuel tank are as follows.

Fuel tank cap

This cap seals the fuel tank. When removed the tank can be filled with fuel. To remove the cap, turn it counterclockwise.

Air vent screw

This screw is on the fuel tank cap. To loosen the screw, turn it counterclockwise.

Fuel joint

This joint is used to connect the fuel line.

Fuel gauge

This gauge is located on either the fuel tank cap or on the fuel joint base. It shows the approximate amount of fuel remaining in the tank.

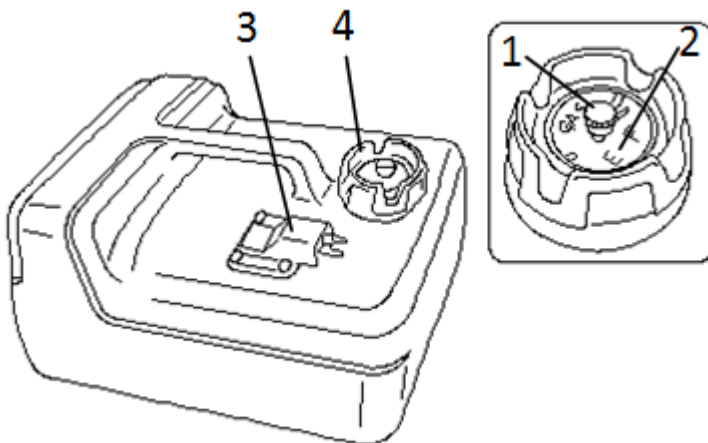

1. Air vent screw
2. Fuel gauge
3. Fuel joint
4. Fuel tank cap



The fuel tank supplied with this engine is its dedicated fuel reservoir and must not be used as a fuel storage container. Commercial users should conform to relevant licensing or approval authority regulations.

Fuel cock

The fuel cock turns on and off the supply of fuel from the fuel tank to the engine.

The fuel cock has 3 positions:the closed position,built-in fuel tank position,and portable fuel tank position.Dependng on how the outboard motor will be used,align the fuel cock with the appropriate position indicated on the label that is affixed to the outboard motor.

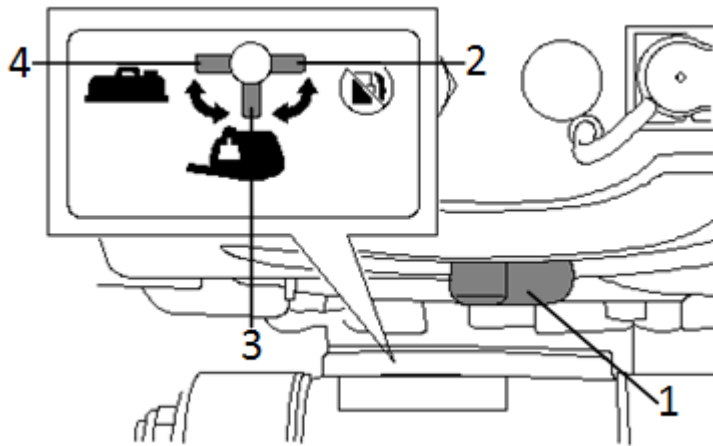

1. Fuel cock
2. Closed position
3. Built-in fuel tank position
4. Portable fuel tank position

Close

To stop the fuel flow from the fuel tank to the carburetor,align the fuel cock with the closed position.

When the engine is not running,always align the fuel cock with the closed position.

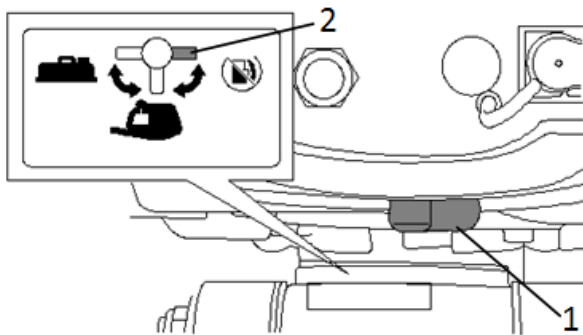

1. Fuel cock
2. Closed position

Open

To send fuel from the fuel tank to the carburetor,align the fuel cock with the position for the built-in fuel tank or portable fuel tank according to which fuel tank is being used.When using the built-in fuel tank,align the fuel cock with the built-in fuel tank position.

When using a portable fuel tank,align the fuel cock with the portable fuel tank position

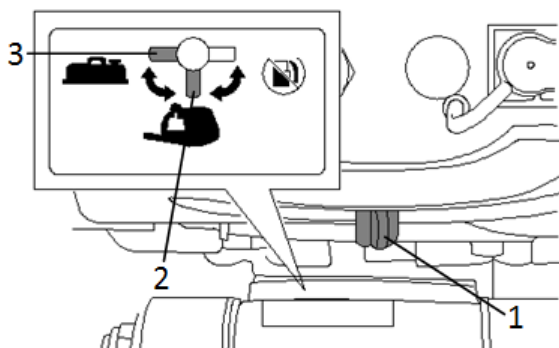

- 1. Fuel cock
- 2. Built-in fuel tank position
- 3. Portable fuel tank position

Tiller handle

Gear shift lever

To change direction, move the tiller handle to the left or right as necessary.

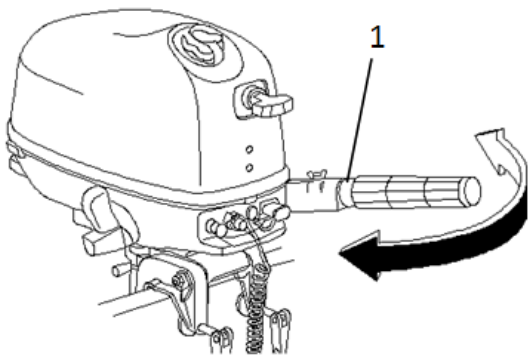

1. Tiller handle

Gear shift lever

Move the gear shift lever forward to engage the forward gear or rearward to engage the reverse gear.

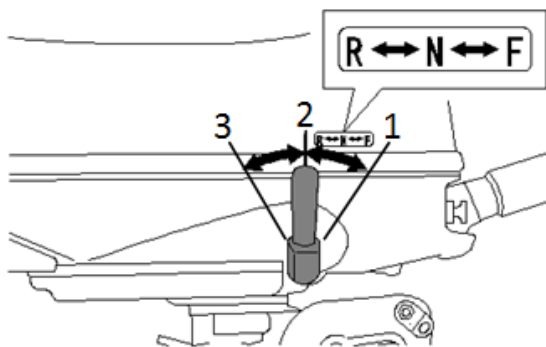

- 1. Forward position
- 2. Neutral position
- 3. Reverse position

Throttle grip

The throttle grip is on the tiller handle. Turn the grip counterclockwise to increase speed and clockwise to decrease speed.

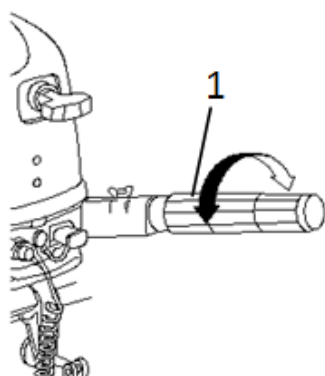

1. Throttle grip

Throttle indicator

The throttle indicator shows the throttle position. When the 100% position of the throttle indicator is aligned with the notch in the tiller handle, the throttle is fully open. When the 0% position of the throttle indicator is aligned with the notch in the tiller handle, the throttle is fully closed.

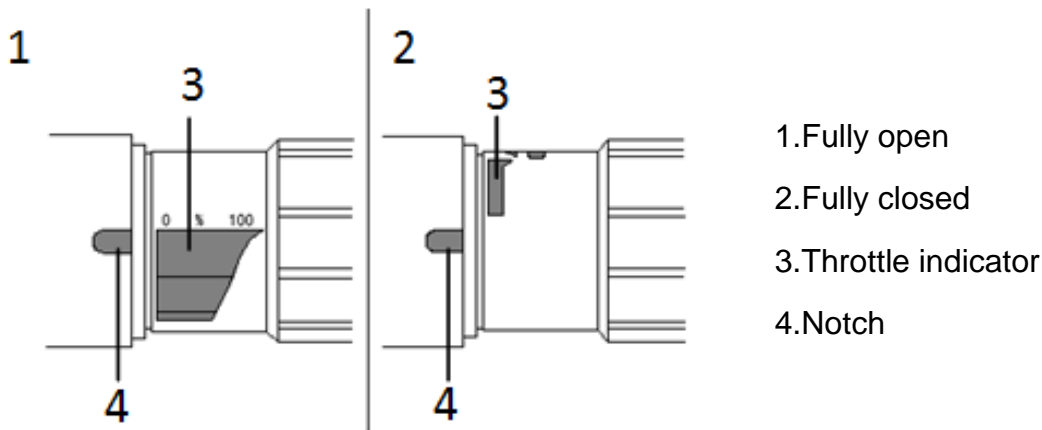

The engine start mark “” on the throttle indicator shows the throttle position for starting the engine.

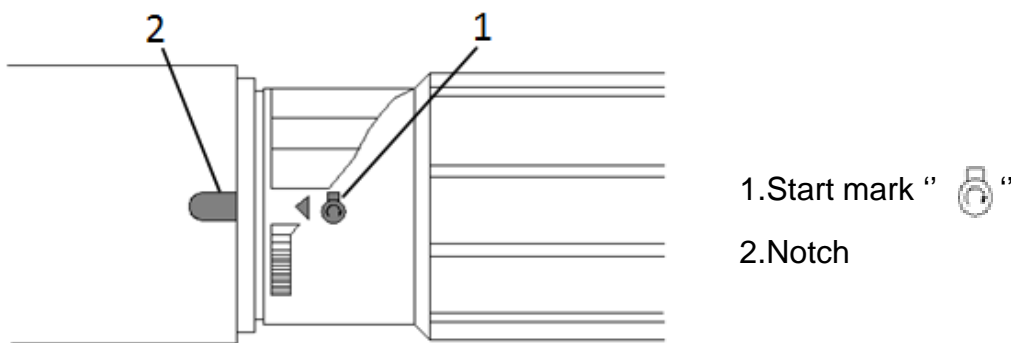

Throttle friction adjuster

The throttle friction adjuster provides adjustable resistance when the throttle grip is turned, and can be set according to operator preference.

To increase resistance, turn the throttle friction adjuster clockwise.

To decrease resistance, turn the throttle friction adjuster counterclockwise. When constant speed is desired, tighten the throttle setting. **WARNING! Do not overtighten the throttle friction adjuster. If there is too much resistance, it could be difficult to turn the throttle grip, which could result in an accident.**

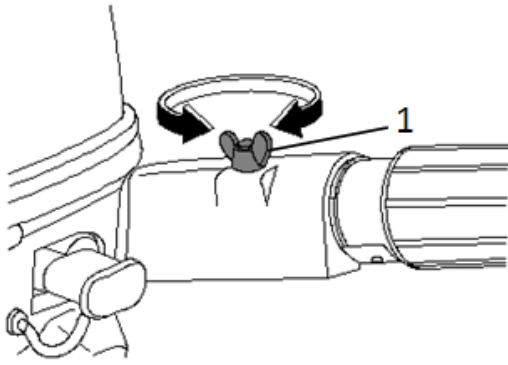

1. Throttle friction adjuster

Engine shut-off cord(lanyard) and clip

The clip must be attached to the engine shut-off switch for the engine to run. The cord should be attached to a secure place on the operator's clothing, or arm or leg. Should the operator fall overboard or leave the helm, the cord will pull out the clip, stopping ignition to the engine. This will prevent the boat from running away under power. **WARNING! Attach the engine shut-off cord to a secure place on your clothing, or your arm or leg while operating. Do not attach the cord to clothing that could tear loose. Do not route the cord where it could become entangled, preventing it from functioning. Avoid accidentally pulling the cord during normal operation. Loss of engine power means the loss of most steering control. Also, without engine power, the boat could slow rapidly. This could cause people and objects in the boat to be thrown forward.**

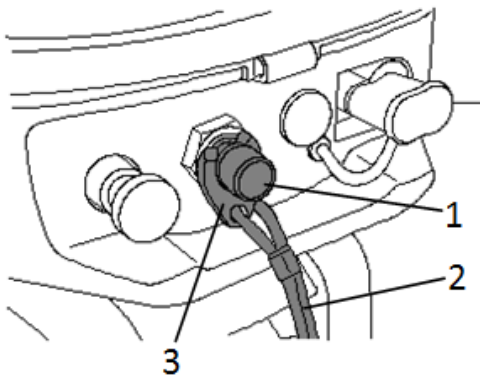

1. Engine shut-off switch
2. Engine shut-off cord(lanyard)
3. Clip

Engine stop button

The engine stop button stops the engine when the button is pushed.

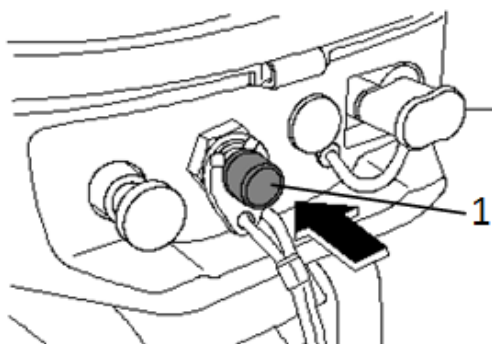

1. Engine stop button

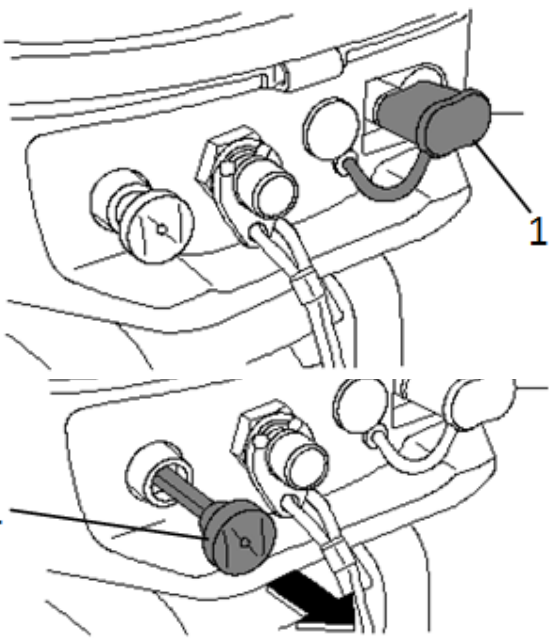

Choke knob for pull type

To supply the engine with the rich fuel mixture required to start, pull out this knob

1.Choke knob

Fuel joint cap

The fuel joint is equipped with the fuel joint cap. **WARNING!**When not using a portable fuel tank, make sure to install the fuel joint cap. Otherwise, injury could result from striking the fuel joint accidentally.

1.Fuel joint cap

Manual starter handle

The manual starter handle is used to crank and start the engine.

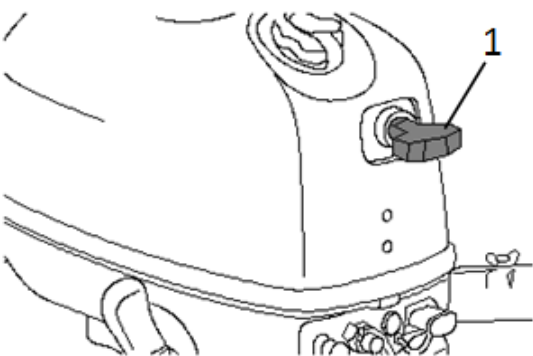

1.Manual starter handle

Steering friction adjuster



Do not overtighten the steering friction adjust.If there is too much resistance,it could be difficult to steer,which could result in an accident.

The steering friction adjuster provides adjustable resistance to the steering mechanism,and can be set according to operator preference.The steering friction adjuster is located on the port side of the outboard motor.

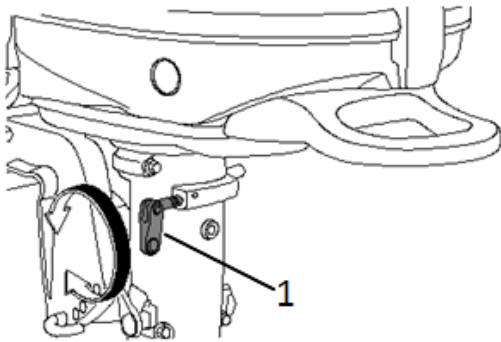

1.Steering friction adjuster

To increase resistance,turn the steering friction adjuster clockwise.

To decrease resistance,turn the steering friction adjuster counterclockwise.

Trim rod(tilt pin)

The trim rod(tilt pin) is used to adjust the trim angle of the outboard motor in relation to the angle of the boat transom.

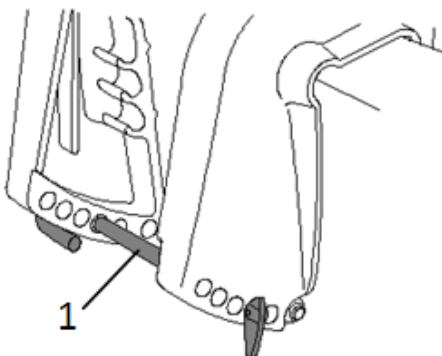

1. Trim rod

Tilt lock mechanism

The tilt lock mechanism is used to prevent the outboard motor from lifting out of the water when the gear shift lever is in the reverse position.

When the gear shift lever is moved to the reverse position,the tilt lock mechanism operates to prevent the outboard motor from being tilted up.

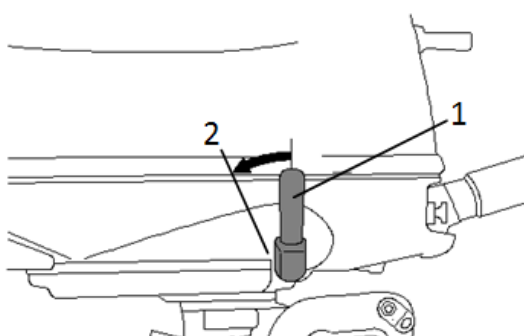

1.Gear shift lever

2.Reverse position

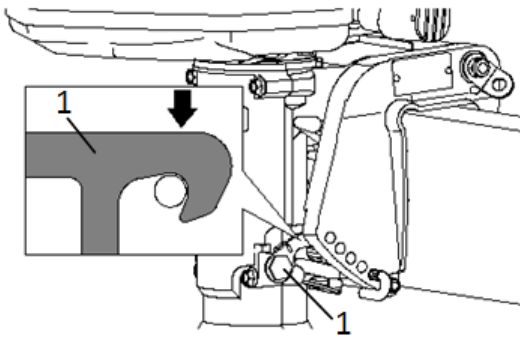

1.Tilt lock

When the gear shift lever is moved to the neutral position or forward position, the outboard motor can be tilted up.

Tilt support bar

Use the tilt support bar to keep the outboard motor in the tilted up position or a shallow water cruising position.

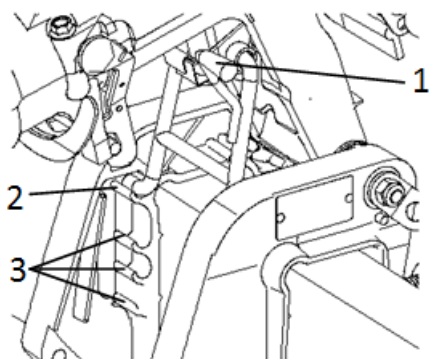

1.Tilt support bar

2.Tilt up position

3.Shallow water cruising position

Cowling lock lever

The cowling lock lever(s) is used to secure the top cowling.

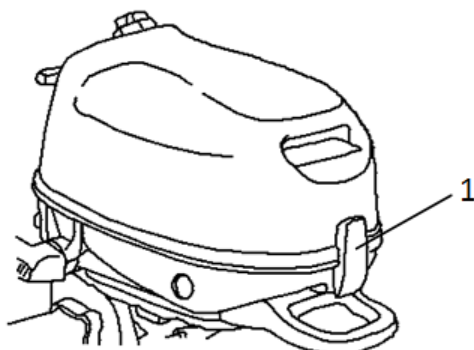

1.Cowling lock lever

Carrying handle

The carrying handle is used to carry the outboard motor. For information on carrying and transporting the outboard motor, see [page 51](#)

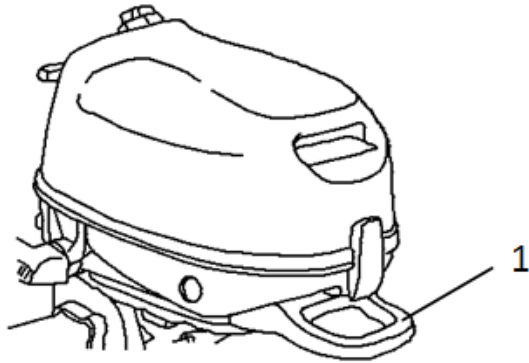

1. Carrying handle

Installation

Installation

The information presented in this section is intended as reference only. It is not possible to provide complete instructions for every possible boat and motor combination. Proper mounting depends in part on experience and the specific boat and motor combination.

WARNING

- **Overpowering a boat could cause severe instability. Do not mount an outboard motor with more horsepower than the maximum rating on the capacity plate of the boat. If the boat does not have a capacity plate, consult the boat manufacturer.**
- **Improper mounting of the outboard motor could result in hazardous conditions, such as poor handling, loss of control, or fire hazards. If you are not able to mount the outboard motor properly, consult a dealer.**

Mounting the outboard motor

WARNING

Do not hold the top cowling or tiller handle when mounting or dismounting the outboard motor. Otherwise, the outboard motor could fall.

1. Be sure to mount the outboard motor while the boat is on land, If the boat is on the water, move it to an area on land.
2. To prevent steering movement, turn the steering friction adjust clockwise.

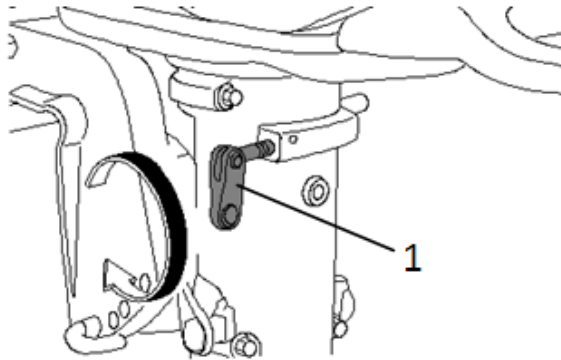

1. Steering friction adjuster

3. Turn the tiller handle 180° so that it is pointing rearward.

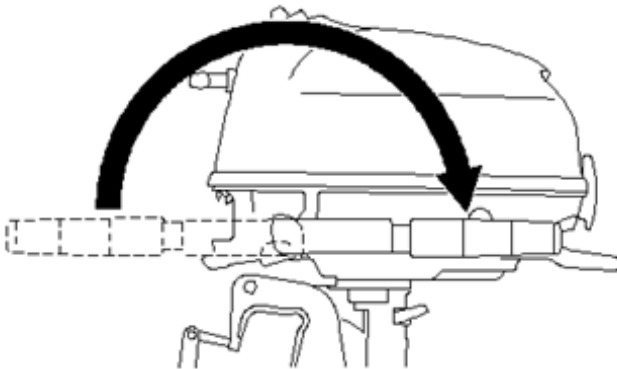

4. Hold the carrying handle and the handgrip on the front side of the bottom cowling and lift up the outboard motor using two people.

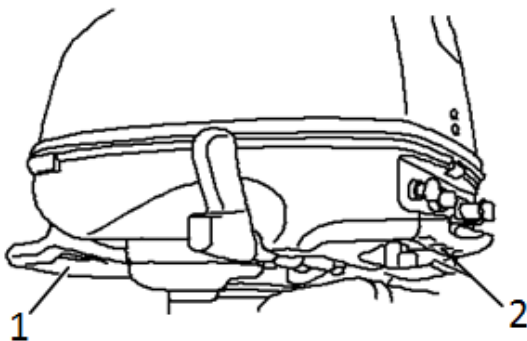

1. Carrying handle
2. Handgrip

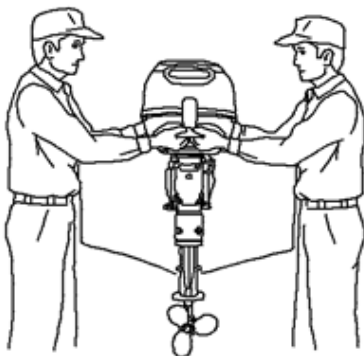

5. Mount the outboard motor on the center line (keel line) of the boat, and ensure that the boat itself is well balanced. Otherwise the boat will be hard to steer. For boats without a keel

or which are asymmetrical, consult your dealer.

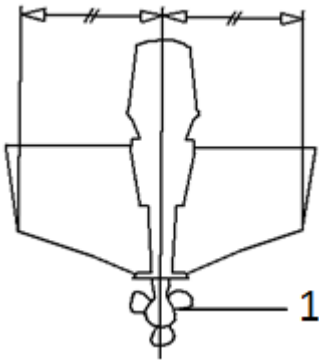

1.Center line(keel line)

6.Turn the steering friction adjuster counterclockwise to set the steering friction according to operator preference.**WARNING!**If there is too much resistance it could be difficult to steer,which could result in an accident.

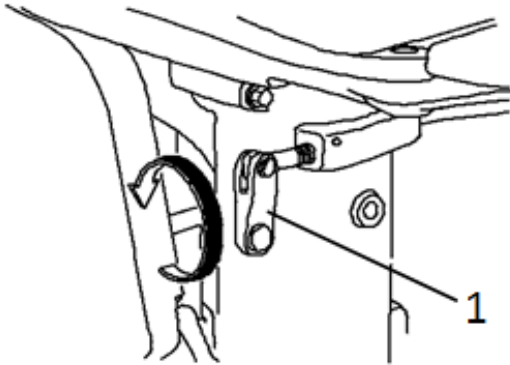

1.Steering friction adjuster

Mounting height

To run your boat at optimum efficiency,the water resistance (drag) of the boat and outboard motor must be made as little as possible.The mounting height of the outboard motor greatly affects the water resistance.If the mounting height is too high,cavitation tends to occur,thus reducing the propulsion and if the propeller tips cut the air,the engine speed will rise abnormally and cause the engine to overheat.If the mounting height is too low,the water resistance will increase and thereby reduce engine efficiency.Mount the outboard motor so that the anti-cavitation plate is between the bottom of the boat and a level 25mm(1 in) below it.

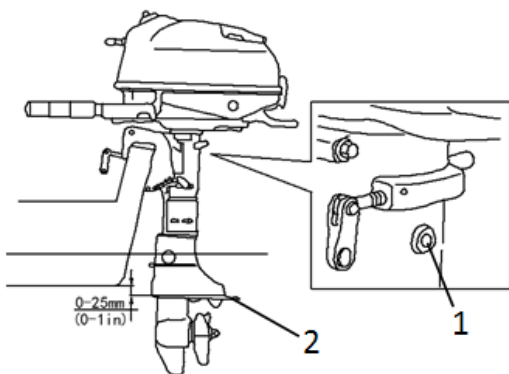

1.Idle hole

2.Anti-cavitation plate

NOTICE

- Check that the idle hole stays high enough to keep out water getting inside

engine even if the boat is in stationary with maximum load.

- Incorrect engine height or obstructions to the smooth flow of water (such as the design or condition of the boat) can create airborne water spray while the boat is cruising. If the motor is operated continuously in the presence of airborne water spray, enough water could enter the engine through the intake opening on the top cowling to cause severe engine damage. Eliminate the cause of the airborne water spray.

TIP:

- The optimum mounting height of the outboard motor is affected by the boat and motor is combination and the desired use. Test runs at different heights can help determine the optimum mounting height. Consult your dealer or boat manufacturer for further information on determining the proper mounting height.

- For instructions on setting the trim angle of the outboard motor, [see page 44](#)

Clamping the outboard motor

1. Place the outboard motor on the transom so that it is positioned as close to the center as possible. Tighten the clamp screws evenly and securely. Occasionally check the clamp screws for tightness during operation of the outboard motor because they could become loose due to engine vibration. **WARNING! Loose clamp screws could allow the outboard motor to fall off or move on the transom. This could cause loss of control and serious injury. Make sure the clamp screws are tightened securely. Occasionally check the screws for tightness during operation.**

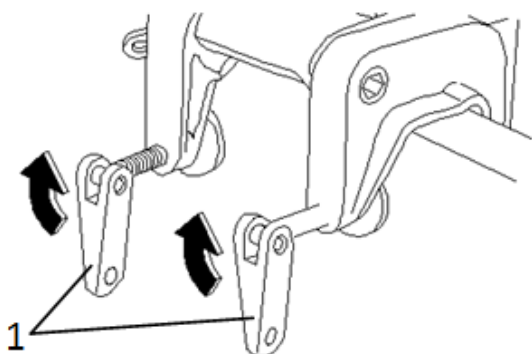

1. Clamp screw

2. Attach one end to the restraint cable attachment and the other to a secure mounting point on the boat. Otherwise the engine could be completely lost if it accidentally falls off the transom.

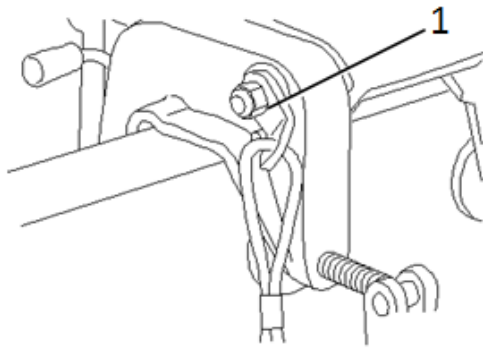

1. Restraint cable attachment

Operation

First-time operation

Fill engine oil

The engine is shipped from the factory without engine oil. If your dealer did not fill the oil, you must fill it before starting the engine.

NOTICE: Check that the engine is filled with oil before first-time operation to avoid severe engine damage.

The engine is shipped with the following tag, which should be removed after engine oil is filled for the first time. For more information on checking the engine oil level, see page 29 (参
考页)



Breaking in engine

Your new engine requires a period of break-in to allow mating surfaces of moving parts to wear in evenly. Correct break-in will help ensure proper performance and longer engine life.

NOTICE: Failure to follow the break-in procedure could result in reduced engine life or even severe engine damage.

Procedure for 4-stroke models

Your new engine requires a period of 10 hours break-in to allow mating surfaces of moving parts to wear in evenly.

TIP:Run the engine in the water,under load (in gear with a propeller installed)as follows.For 10 hours for breaking in engine avoid extended idling,rough water and crowded areas.

1. For the first hour of operation:

Run the engine at varying speeds up to 2000 r/min or approximately half throttle.

2. For the second hour of operation:

Run the engine at 3000 r/min or at approximately three-quarter throttle.

3. Remaining 8 hours:

Run the engine at any sopeed.However,avoid operating at full throttle for more than 5 minutes at a time.

4. After the first 10 hours:

Operate the engine normally.

Getting to know your boat

All boats have unique handling characteristics.Operate cautiously while you learn how your boat handles under different conditions and various trim angle(see page 44)

Checks before starting engine



If any item in “Check before starting engine” is not working properly,have it inspected and repaired before operating the outboard motor.Otherwise,an accident could occur.

NOTICE:

Do not start the engine out of water.Overheating and serious engine damage can occur.

Fuel level

Be sure you have plenty of fuel for your trip.A good rule is to use 1/3 of your fuel to get to the destination,1/3 to rerutn,and keep 1/3 as an emergency reserve.With the boat level on a trailer or in the water,check the fuel level.For fuel filling instructions,see page 30

Removing top cowling

For the following checks,remove the top cowling from the bottom cowling.

To remove the top cowling,pull the cowling lock lever up and lift up the top cowling.

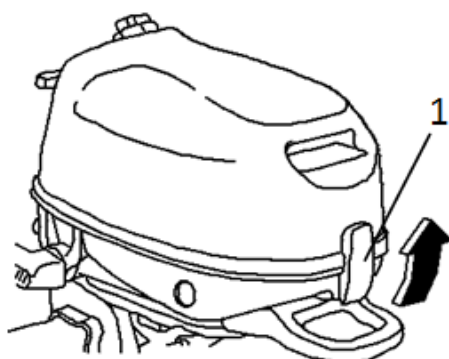

1.Cowling lock lever

Fuel system



Gasoline and its vapors are highly flammable and explosive.Keep away from sparks,cigarettes,flames,or other sources of ignition.



Leaking fuel can result in fire or explosion.

- **Check for fuel leakage regularly.**
- **If any fuel leakage is found,the fuel system must be repaired by a qualified mechanic.Improper repairs can make the outboard motor unsafe to operate.**

Check for fuel leaks

- Check for fuel leaks or gasoline fumes in the boat.
- Check for fuel leakage from the fuel system.
- Check the fuel tank and fuel lines for cracks,swellings,or other damages.

Controls

- Move the tiller handle fully to the left and right to check that operations is smooth.
- Turn the throttle grip from the fully closed position to the fully open position.Check that the throttle grip turns smoothly and that it completely returns to the fully closed position.
- Check the throttle cable and throttle link for loose or damaged connections.

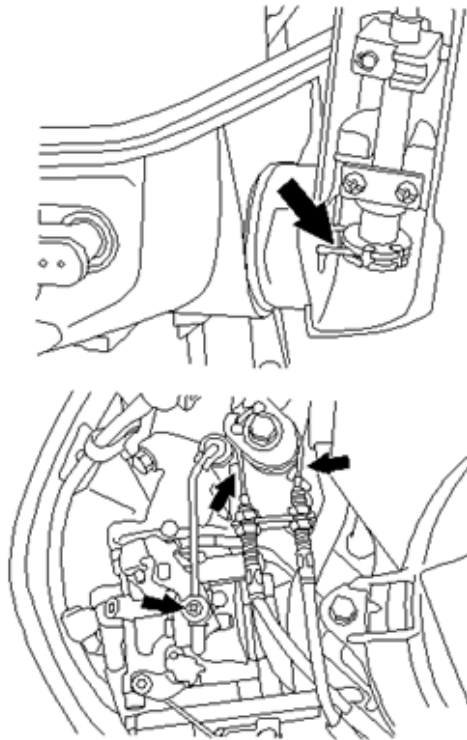

- Check the shift link and start-in-gear protection cable for loose or damaged connections.

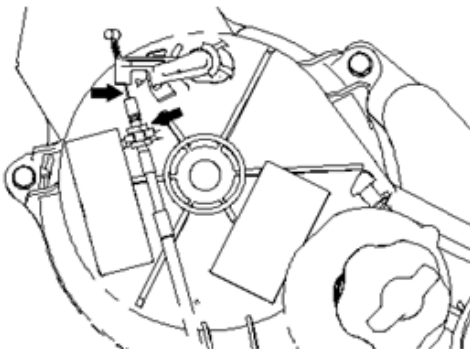

Engine shut-off cord (lanyard)

Inspect the engine shut-off cord and clip for damage, such as cuts, breaks, and wear.

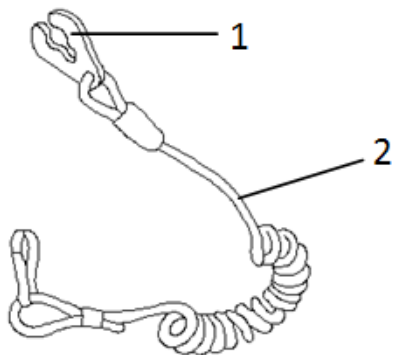

1. Clip
2. Engine shut-off cord (lanyard)

Engine oil

1. Place the outboard motor in an upright position (not tilted). **NOTICE:** If the motor is not

level, the oil level indicated on the dipstick may not be accurate.

2. Remove the oil filter cap and wipe the attached oil dipstick clean.

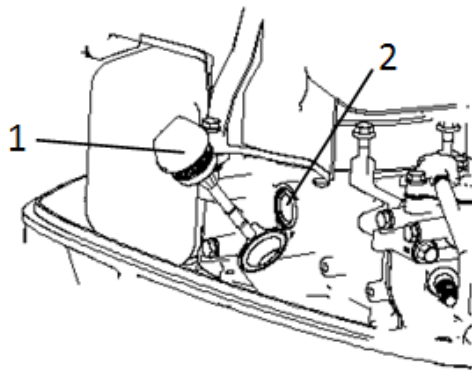

1. Oil filler cap
2. Oil lubrication check window

TIP:

The oil lubrication check window does not indicate the engine oil level. Use the oil lubrication check window to make sure that the engine is being lubricated with oil while it is running.

3. Install the oil filter cap and tighten it completely.
4. Remove the oil filler cap again and check that the oil level on the dipstick is between the upper and lower marks. If the oil level is not at the proper level, add or extract oil until the oil is between the upper and lower marks.

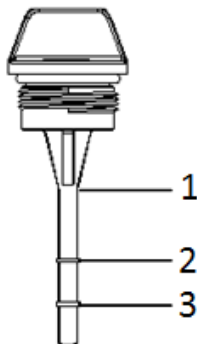

1. Oil dipstick
2. Upper mark
3. Lower mark

5. Install the oil filler cap and tighten it completely.

Engine

- Check the engine and engine mounting.
- Look for loose or damaged fasteners.
- Check the propeller for damage.
- Check for engine oil leaks.

Installing top cowling

1. Check the rubber seal for damage. If the rubber seal is damaged, have it replaced by a dealer.
2. Align the fuel tank cap and manual starter handle with their respective holes in the top cowling.

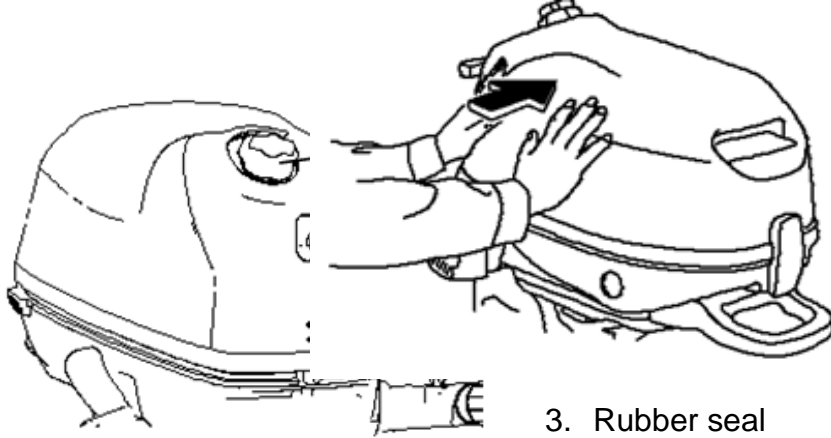

1. Fuel tank cap
2. Manual starter handle

3. Rubber seal

3. Hook the top cowling hook onto the bottom cowling, and then make sure that the fuel tank cap and manual starter handle fit properly into their respective holes.

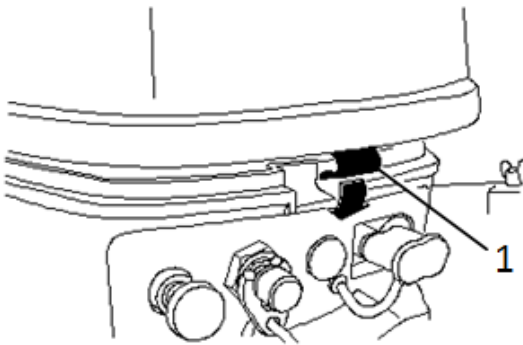

1. Hook

4. Check to be sure the rubber seal is seated correctly between the top cowling and the bottom cowling.

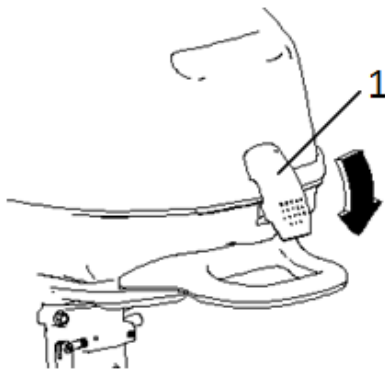

5. Pull the cowling lock lever down to secure the top cowling.

1. Cowling lock lever

6. Check the fitting of the top cowling by pushing it with both hands. **NOTICE:** If the top cowling is not installed correctly, water spray under the top cowling can damage the engine, or the top cowling can blow off at high speeds.

Filling fuel

WARNING

Be sure the outboard motor is securely fastened to the transom or a stable stand.

WARNING

- Gasoline and its vapors are highly flammable and explosive. Always refuel according to this procedure to reduce the risk of fire and explosion.
- Gasoline is poisonous and can cause injury or death. Handle gasoline with care. Never siphon gasoline by mouth. If you should swallow some gasoline or inhale a lot of gasoline vapor, or get some gasoline in your eyes, see your doctor immediately. If gasoline spills on your skin, wash with soap and water. If gasoline spills on your clothing, change your clothes.

Before refueling, check the following points:

- Securely motor the boat in a well-ventilated area and stop the engine. If the boat is trailered, make sure that it is stable.
- Do not smoke and keep away from sparks, flames, static electric discharge, or other sources of ignition.
- If you use a portable container to store and dispense fuel, only use a locally approved GASOLINE container.
- To prevent electrostatic sparks, discharge any built-up static electricity, from your body before refueling.

Filling fuel for built-in fuel tank

1. Remove the fuel tank cap.

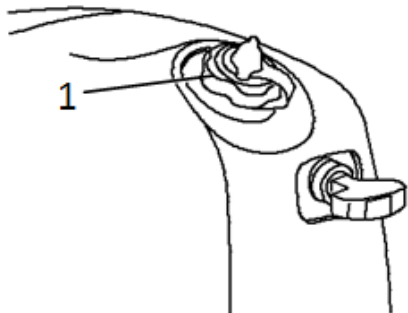

1. Fuel tank cap

2. Fill the fuel tank, but do not overfill it. **WARNING!**

Do not overfill. Otherwise fuel can expand and overflow if the temperature increases.

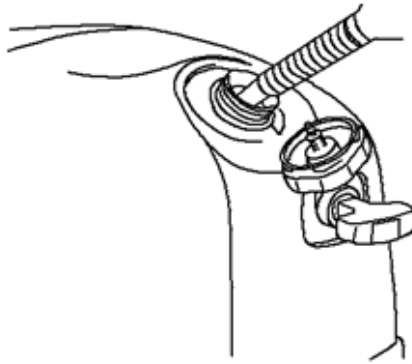

Fuel tank capacity (built in type):

1.1L (0.29 US gal,0.24 Imp.gal)

3. Tighten the fuel tank cap securely.

4. Wipe up any spilled gasoline immediately with dry rags. Dispose of rags properly according to local laws or regulations. If you use a portable container to store and dispense fuel, only use a locally approved GASOLINE container.

Filling fuel for portable fuel tank (optional)

1. Disconnect the fuel hose from the fuel joint on the outboard motor, and then install the fuel joint cap. **WARNING! When not using a portable fuel tank, make sure to install the fuel joint cap. Otherwise, injury could result from striking the fuel joint accidentally.**

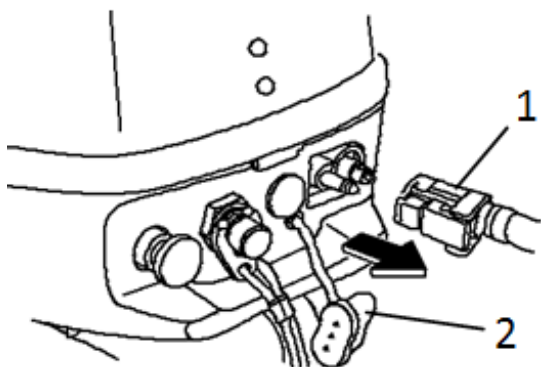

1. Fuel hose
2. Fuel joint cap

2. Remove the portable fuel tank from the boat.
3. Remove the fuel tank cap.

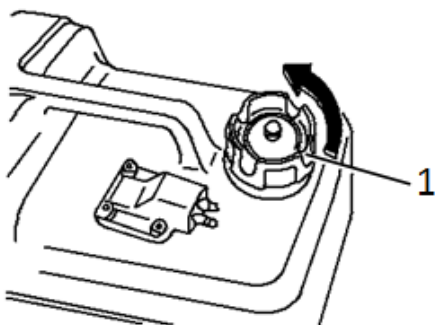

1. Fuel tank cap

4. Fill the fuel tank, but do not overfill it. **WARNING!**

Do not overfill. Otherwise fuel can expand and overflow if the temperature

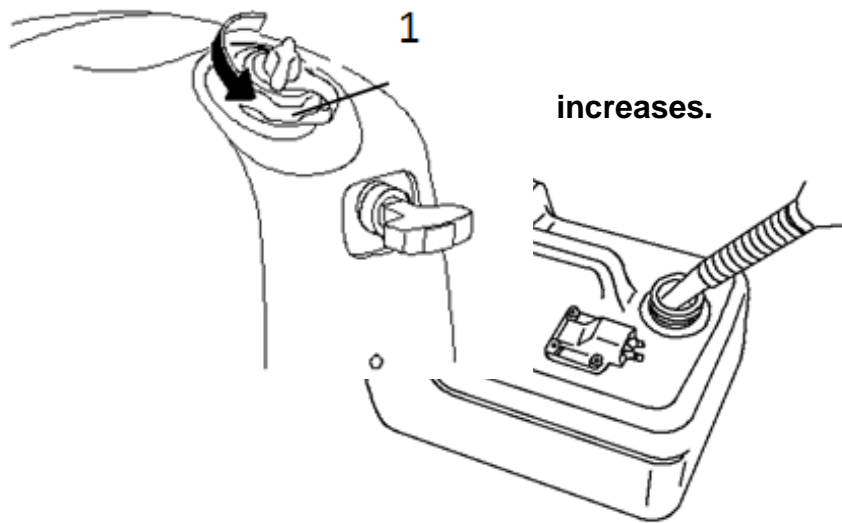

5. Tighten the fuel tank securely.

6. Wipe up any spilled gasoline immediately with dry rags. Dispose of rags properly according to local laws or regulations. If you use a portable container to store and dispense fuel, only use a locally approved GASOLINE container.

Operating engine

⚠ WARNING

- Before starting the engine, make sure that the boat is tightly moored and that you can steer clear of any obstructions. Be sure there are no swimmers in the water near you.
- When the air vent screw is loosened or the air vent valve is opened, gasoline vapor will be released. Gasoline is highly flammable, and its vapors are flammable and explosive. Refrain from smoking, and keep away from open flames and sparks while loosening the air vent screw or opening the air vent valve.
- This product emits exhaust gases which contain carbon monoxide, a colorless, odorless gas which could cause brain damage or death when inhaled. Symptoms include nausea, dizziness, and drowsiness. Keep cockpit and cabin areas well ventilated. Avoid blocking exhaust outlets.

Sending fuel

Sending fuel for built-in fuel tank

1. Loosen the air vent screw by 1 or 2 turns.

1. Air vent screw

2. Align the fuel cock with the built-in fuel tank position

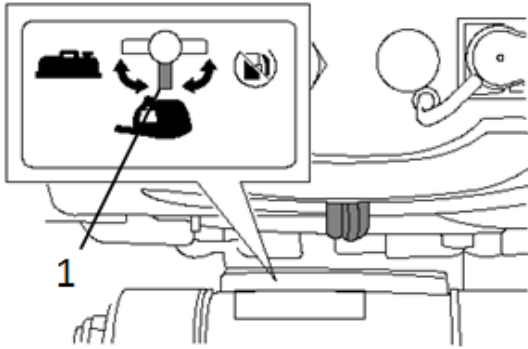

1. Built-in fuel tank position

3. Remove the top cowling, and then squeeze the primer pump in the bottom cowling repeatedly until you feel it become slightly firm.

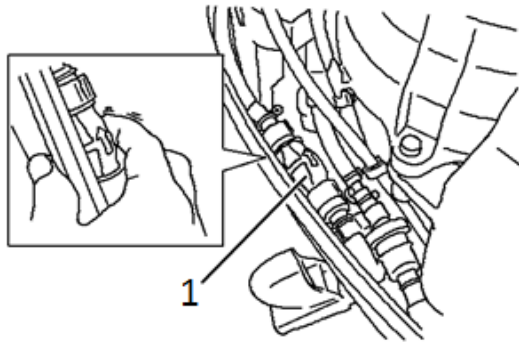

1. Primer pump

4. Install the top cowling.

Sending fuel for portable fuel tank (optional)

1. Loosen the air vent screw on the portable fuel tank by 2 or 3 turns.

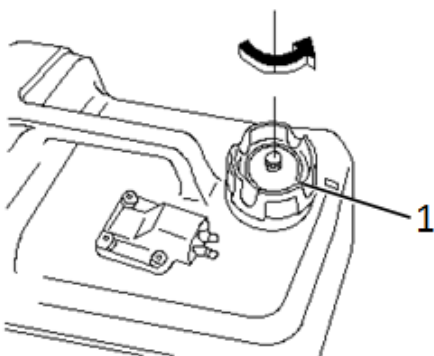

1. Air vent screw

2. If there is fuel in the built-in fuel tank, loosen the air vent screw by 1 or 2 turns to prevent pressure from increasing inside the tank due to fuel expansion.

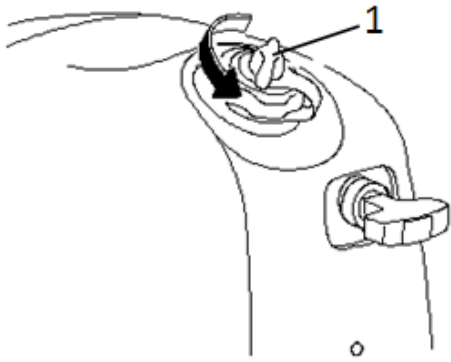

1. Air vent screw

3. Remove the fuel joint cap. Align the fuel joint on the fuel hose with the fuel joint on the outboard motor and connect the fuel hose securely between the tank and the outboard motor while pinching the joint so that the primer pump arrow is pointing toward the outboard motor.

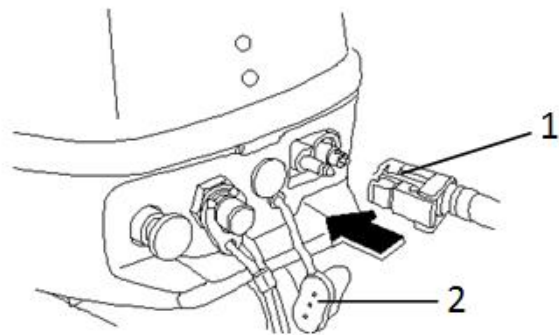

- 1. Fuel hose
- 2. Fuel joint cap

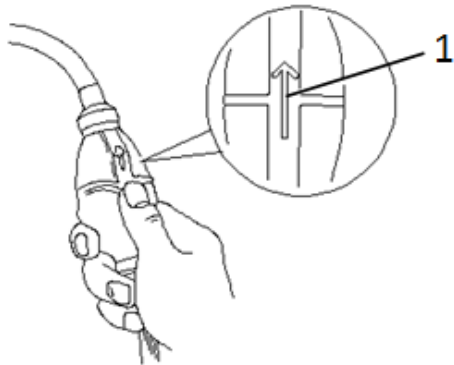

- 1. Arrow

4. Align the fuel cock with the portable fuel tank position

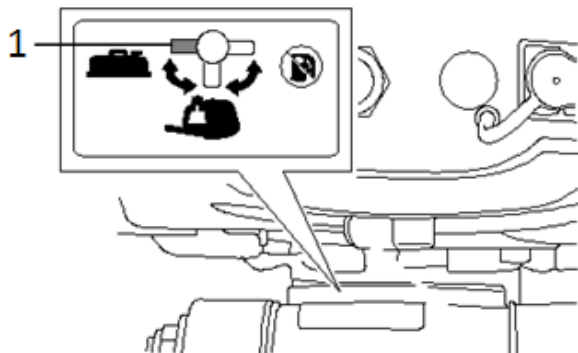

- 1. Portable fuel tank position

5. Squeeze the primer pump, with the arrow pointing up, until you feel it become firm. While the engine is running, make sure to keep the portable fuel tank horizontal. Otherwise, fuel cannot be drawn from the fuel tank.

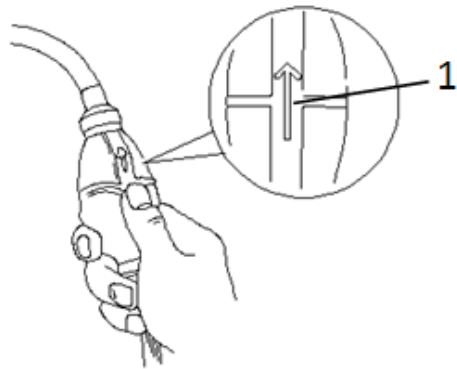

1. Arrow

Starting engine



Before starting the engine, make sure that the boat is tightly moored and that you can steer clear of any obstructions. Be sure there are no swimmers in the water near you.

Manual start



- Failure to attach the engine shut-off cord could result in a runaway boat if operator is ejected. Attach the engine shut-off cord to a secure place on your clothing, or your arm or leg while operating. Do not attach the cord to clothing that could tear loose. Do not route the cord where it could become entangled, preventing it from functioning.
- Avoid accidentally pulling the cord during normal operation. Loss of engine power means the loss of most steering control. Also, without engine power, the boat could slow rapidly. This could cause people and objects in the boat to be thrown forward.

Starting engine steps

1. Move the gear shift lever to the neutral position.

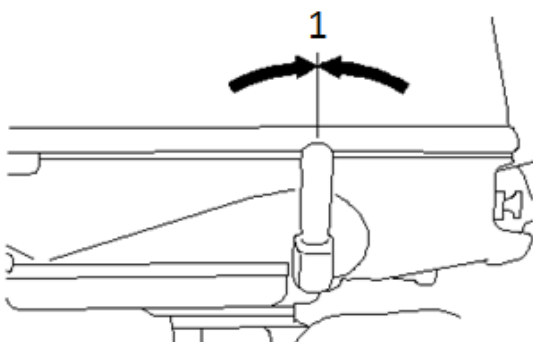

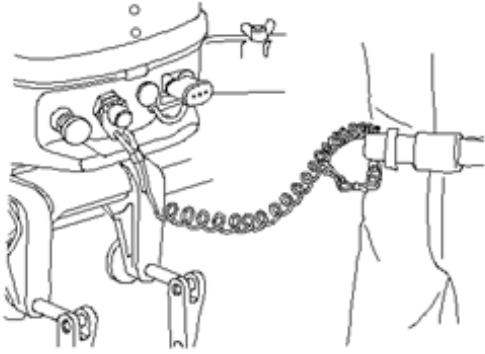

1. Neutral position

2. Attach the engine shut-off cord to a secure place on your clothing, or your arm or leg. Then, install the clip on the other end of the cord to the engine shut-off switch.

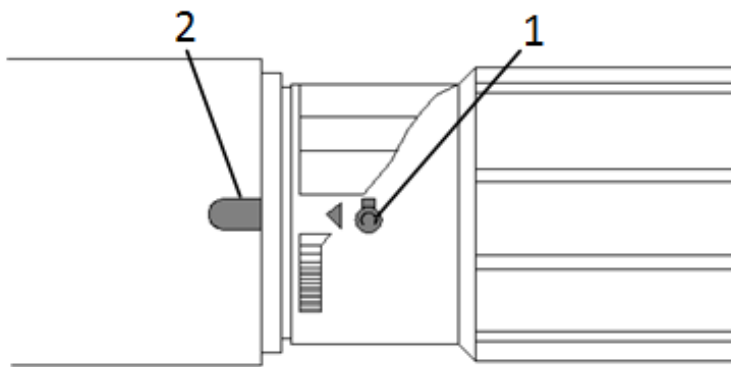

3. Align the engine start mark “” on the throttle grip with the notch in the tiller handle.



1. Start mark “”

2. Notch

TIP:

If the ambient temperature is -15°C , turn the throttle grip so that the engine start mark “” is positioned past the notch in the tiller handle.

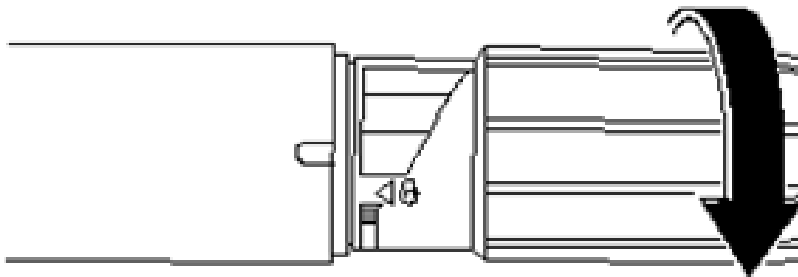

4. Pull out the choke knob fully.

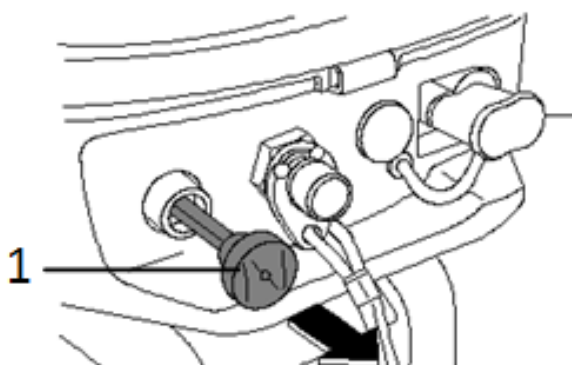

1. Choke knob

TIP:

It is not necessary to use the choke when starting a warm engine, such as immediately after the outboard motor has been operated under a load.

5. Pull the manual starter handle slowly until you feel resistance. Then give a strong pull straight out to crank and start the engine. If the engine does not start on the first try, repeat the procedure.

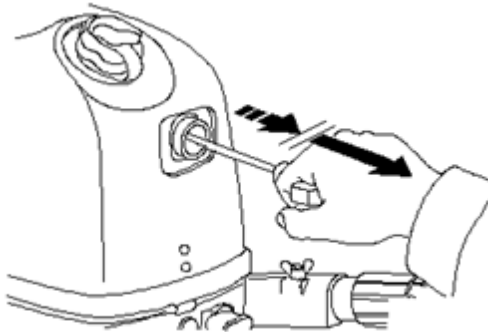

6. After the engine starts, slowly return the manual starter handle to its original position before releasing it.

7. Warm up the engine. For further information, see page 41

8. Return the choke knob to its original position gradually.

9. Slowly return the throttle grip to the fully closed position.

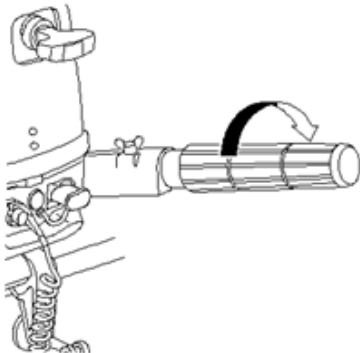
**Checks after starting engine****Cooling water**

Check for a steady flow of water from the cooling water pilot hole. A continuous flow of water from the pilot hole indicates that the water pump is pumping water through the cooling water passages. If the cooling water passages are frozen, it may take a while for water to start flowing out of the pilot hole.

NOTICE:

If water is not flowing out of the pilot hole at all times while the engine is

running,overheating and serious damage could occur.Stop the engine and check whether the cooling water inlet on the lower case or the cooling water pilot hole is blocked.Consult your dealer if the problem cannot be located and corrected.

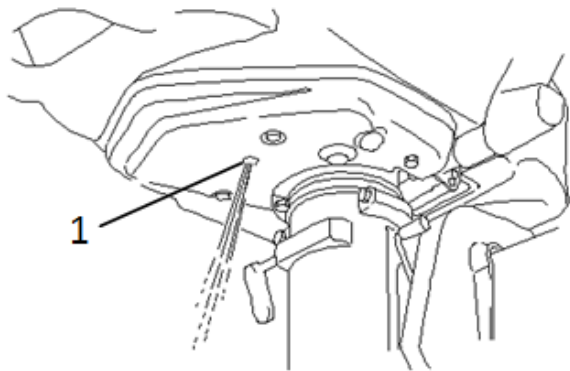

1.Cooling water pilot hole

Warming up engine

Warming up

After starting the engine,return the choke knob to the halfway position.For approximately the first 5 minutes after starting,warm up the engine by operating at one fifth throttle or less.After the engine has warmed up,push the choke knob in fully.Failure to do so will shorten engine life.

TIP:

- If the choke knob is left pulled out after the engine starts,the engine will stall.
- In temperatures of -5°C or less,leave the choke knob pulled out fully for approximately 30 seconds after starting.

Checks after engine warm up

Shifting

While the boat is tightly moored,and without applying throttle,confirm that the engine shifts smoothly into forward and reverse,and back to neutral.

Stop switches

Perform the following procedure to check that the engine stop switch and engine shut-off switch operate properly.

- Start the engine,and then check that the engine stops when the engine stop button is pushed.
- Restart the engine,and then check that the engine stops when the clip is pulled from the engine shut-off switch.
- Check that the engine cannot be started with the clip removed from the engine shut-off switch.

Shifting

⚠ WARNING

Before shifting, make sure there are no swimmers or obstacles in the water near you .

NOTICE:

Before shifting the outboard motor, turn the throttle grip to the fully closed position and let the engine speed return to idle speed. Otherwise, the shift mechanism could be damaged.

To shift to forward or reverse

Move the gear shift lever to the forward position or reverse position.

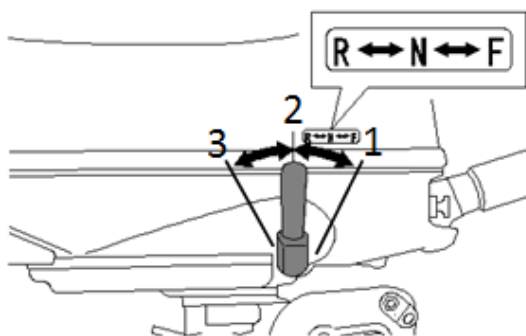

1. Forward position
2. Neutral position
3. Reverse position

To shift to neutral

1. Close the throttle so that the engine slows to idle speed.
2. Move the gear shift lever to the neutral position.

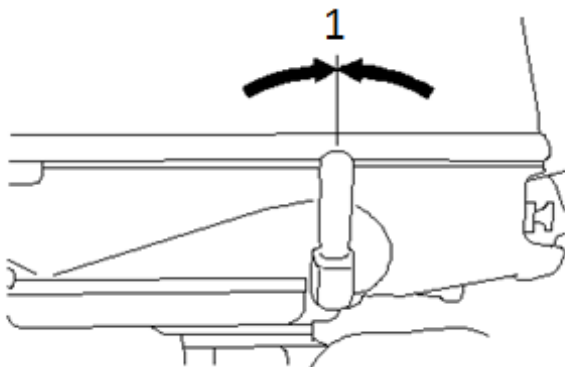

1. Neutral position

Stopping boat

⚠ WARNING

Do not use the reverse function to slow down or stop the boat as it could cause you to lose control, be ejected, or impact the load or other parts of the boat. This could increase the risk of serious injury. It could also damage the shift mechanism.

The boat is not equipped with a separate braking system. Water resistance stops it after the throttle lever is moved back to idle. The stopping distance varies depending on gross

weight, water surface conditions, and wind direction.

Stopping engine

Before stopping the engine, first let it cool off for a few minutes at idle or low speed. Stopping the engine immediately after operating at high speed is not recommended.

Procedure

Procedure for stopping engine when using built-in fuel tank

1. Push and hold the engine stop button until the engine stops completely. The engine can also be stopped by pulling the engine shut-off cord and removing the clip from the engine shut-off switch.

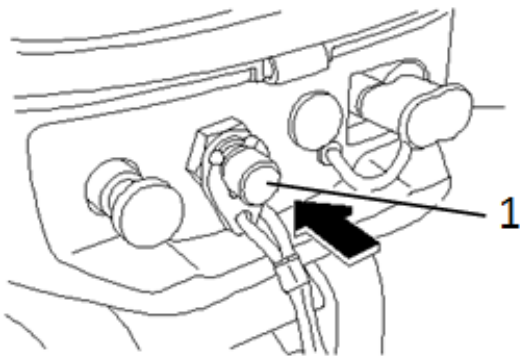

1. Engine stop button

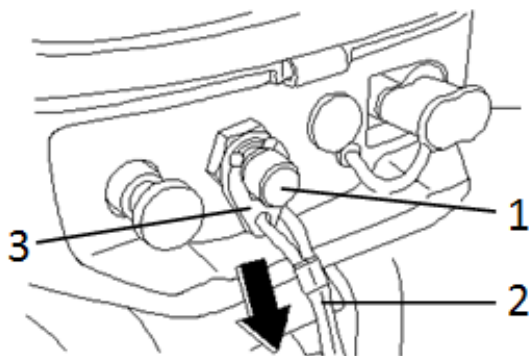

1. Engine shut-off switch
2. Engine shut-off cord (lanyard)
3. Clip

2. Tighten the air vent screw or close the air vent valve.

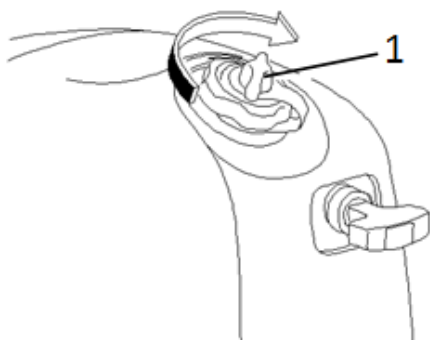

1. Air vent screw

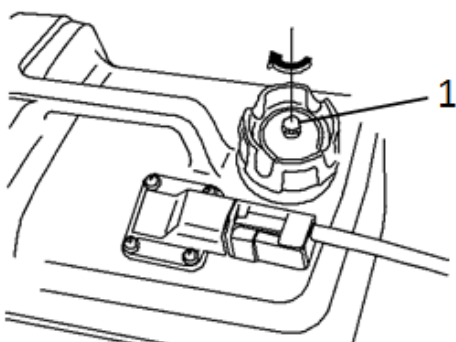

1. Air vent valve

3.Align the fuel cock with the closed position.

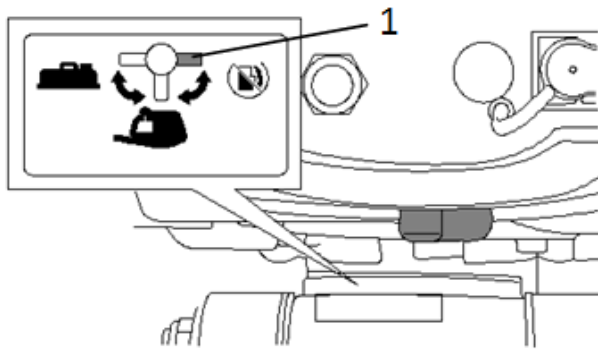

1.Closed position

4.Disconnect the fuel hose from the fuel joint on the outboard motor ,and then install the fuel joint cap. **WARNING! When not using a portable fuel tank,make sure to install the fuel joint cap. Otherwise,injury could result from striking the fuel joint accidentally.**

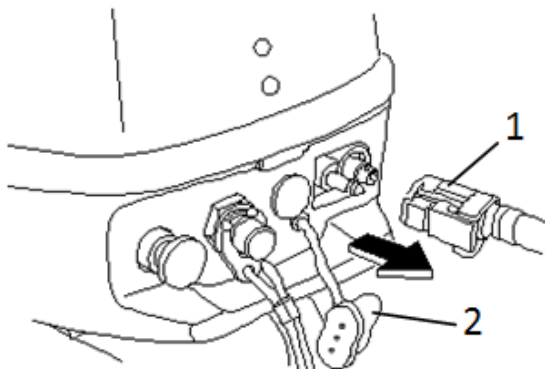

- 1. Fuel hose
- 2. Fuel joint cap

Trimming outboard motor

⚠ WARNING

Excessive trim for the operating conditions (either trim up or trim down) can cause boat instability and can make steering the boat more difficult. This increases the possibility of an accident.If the boat begins to feel unstable or is hard to steer,slow down and/or readjust the trim angle.

The trim angle of the outboard motor helps determine the position of the bow of the boat in the water.Correct trim angle will help improve performance and fuel economy while reducing strain on the engine.Correct trim angle depends upon the combination of boat,engine,and propeller.Correct trim is also affected by variables such as the load in the boat,sea conditions,and running speed.

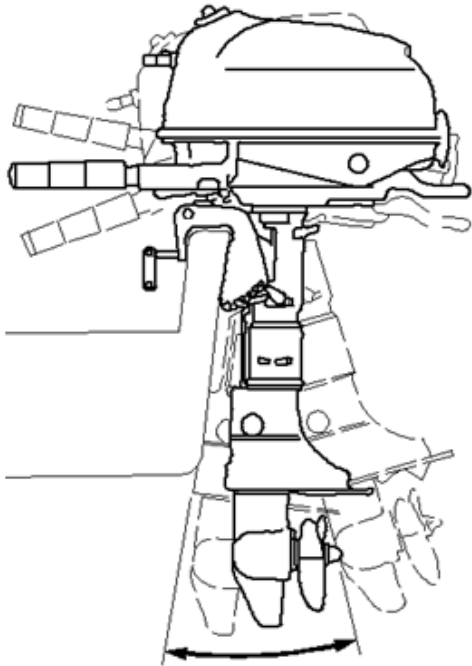

1.Trim operating angle

Adjusting trim angle for manual tilt models

⚠ WARNING

- Stop the engine before adjusting the trim angle.
- Use care to avoid being pinched when removing or installing the rod.
- Use caution when trying a trim position for the first time. Increase speed gradually and watch for any signs of instability or control problems. Improper trim angle can cause loss of control.

There are 4 or 5 holes provided in the clamp bracket to adjust the outboard motor trim angle.

1. Stop the engine.
2. Tilt the outboard motor up, and then remove the trim rod from the clamp bracket.

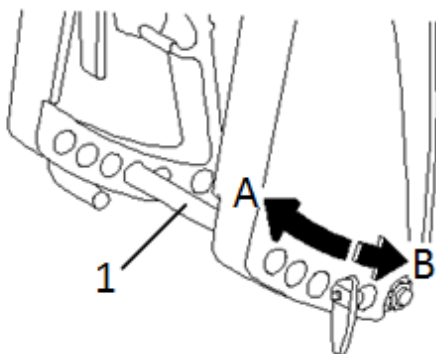

1.Trim rod

3. Change the position of the trim rod in direction "A" to raise the bow ("trim-out"), Change the position of the trim rod in direction "B" to lower the bow ("trim-in").

TIP:

The outboard motor trim angle changes approximately 4 degrees When the trim rod position is changed by 1 hole.

4. Make test runs with the outboard motor set at different trim angles to find the position that works best for your boat and operating conditions.

Adjusting boat trim

When the boat is on plane,a bow-up attitude results in less drag,greater stability and efficiency.This is generally when the keel line of line the boat is up 3 to 5 degrees.With the bow up,the boat may have a greater tendency to steer to one side or the other.Compensate for this as your steer.The trim tab can also be adjusted to help offset this effect.When the bow of the boat is down,it is easier to accelerate from a standing start onto plane.

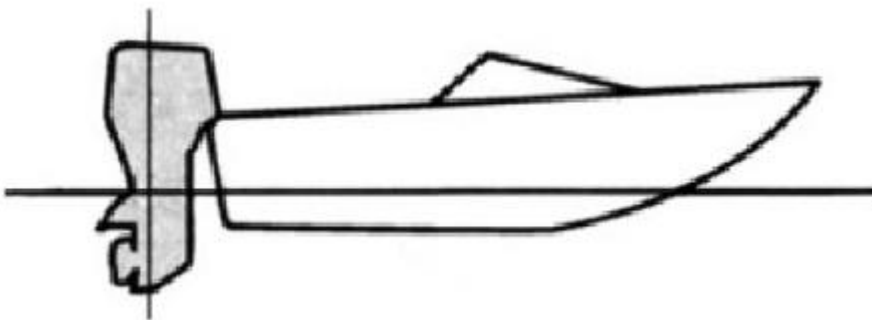

Bow up

Too much trim-out puts the bow of the boat too high in the water.Performance and economy are decreased because the hull of the boat is pushing the water and there is more air drag.Excessive trim-out can also cause the propeller to ventilate,which reduces performance further,and the boat may “Front and back vibration ”(hop in the water),which could throw the operator and passengers overboard.

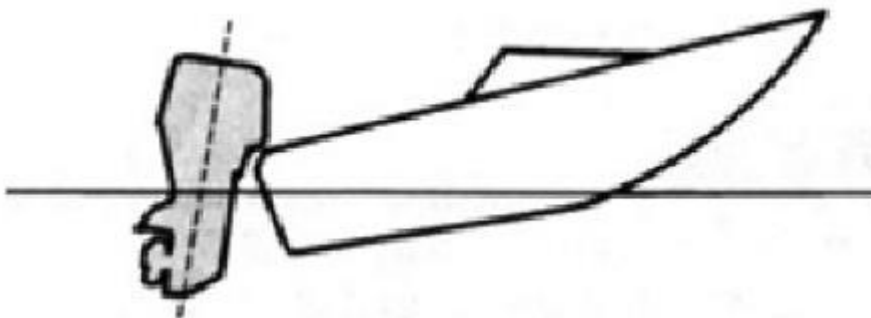

Bow Down

Too much trim-in causes the boat to “plow” through the water,decreasing fuel economy and making it hard to increase speed.Operating with excessive trim-in at higher speeds also makes the boat unstable.Resistance at the bow is greatly increased,heightening the danger of “bow steering” and making operation difficult and dangerous.

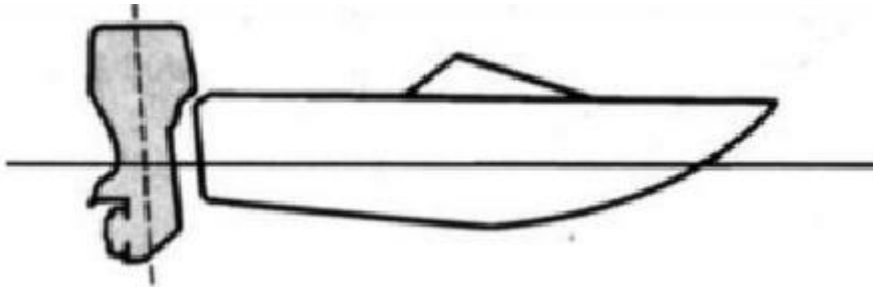

TIP:

Depending on the type of boat, the outboard motor trim angle may have little effect on the trim of the boat when operating.

Tilting up and down

If the engine will be stopped for some time or if the boat is moored in shallows, the outboard motor should be tilted up to protect the propeller and lower casing from damage by collision with obstructions, and also to reduce salt corrosion.

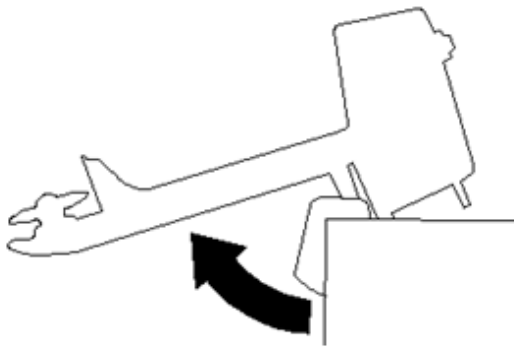

⚠ WARNING

Make sure that no one is near the outboard motor when tilting the outboard motor up or down. Otherwise, body parts could be crushed between the motor and the clamp bracket .

⚠ WARNING

Leaking fuel is a fire hazard. Close the air vent valve or air vent screw and place the fuel cock in the closed position if the outboard motor will be tilted for more than a few minutes. Otherwise fuel may leak.

NOTICE:

- Before tilting the outboard motor up, follow the procedure under "Stopping engine" in this chapter. Never tilt the outboard motor up while the engine is running. Severe damage from overheating can result.
- Do not tilt the outboard motor up by pushing the tiller handle because this could

break the handle.

- The outboard motor cannot be tilted when in reverse .

Procedure for tilting up

1.Align the fuel cock with the closed position.

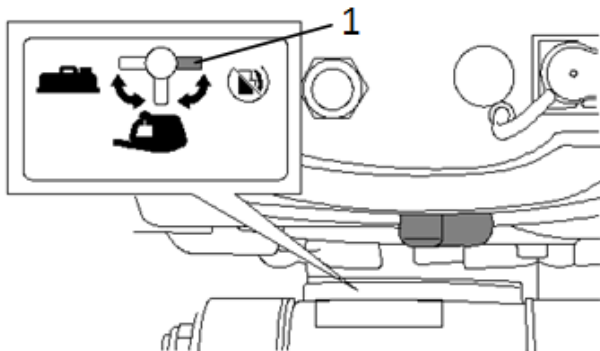

1.Closed position

2.Move the gear shift lever to the neutral position.

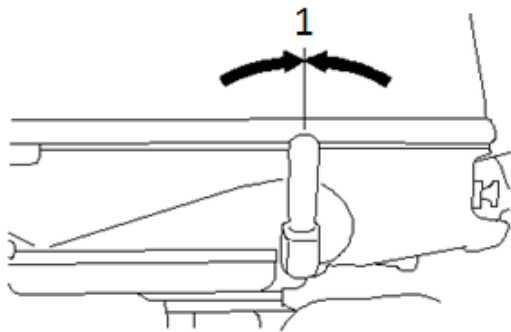

1.Neutral position

3. To prevent steering movement,turn the steering friction adjuster clockwise.

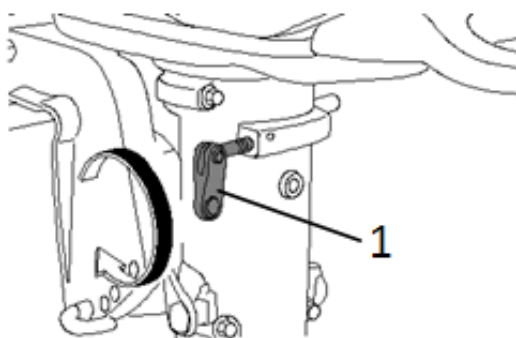

1. Steering friction adjuster

4. Tighten the air vent screw.



1.Air vent screw

5. Disconnect the fuel hose from the fuel joint on the outboard motor, and then install the fuel joint cap. **WARNING! When not using a portable fuel tank, make sure to install the fuel joint cap. Otherwise, injury could result from striking the fuel joint accidentally.**

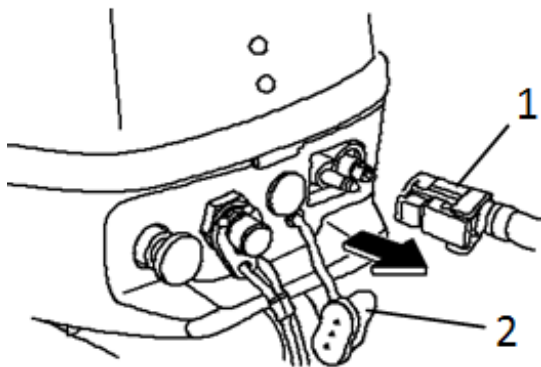

1. Fuel hose
2. Fuel joint cap

6. Hold the rear of the top cowling and fully tilt the outboard motor up. Slightly lower the outboard motor from the fully tilted up position and fit the tilt support bar securely into the holder located on the clamp bracket.

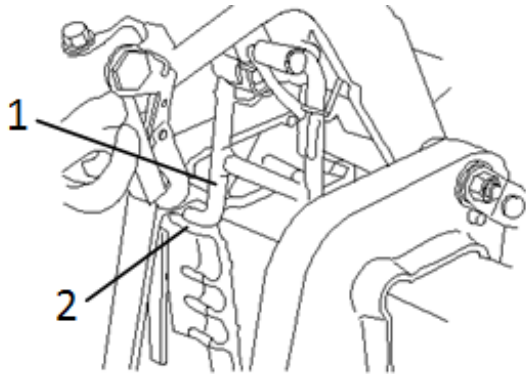

1. Tilt support bar
2. Holder

Procedure for tilting down

1. Slightly tilt the outboard motor up.
2. Slowly tilt the outboard motor down while pulling the tilt support bar up.

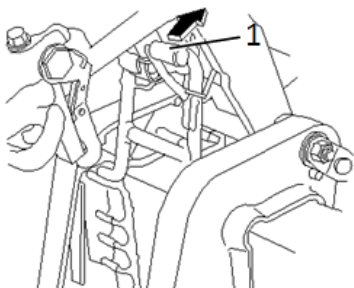

1. Tilt support bar
3. Turn the steering

3. Turn the steering friction adjuster counterclockwise to set the steering friction according to operator preference. **WARNING! If there is too much resistance it could be difficult to steer, which could result in an accident.**

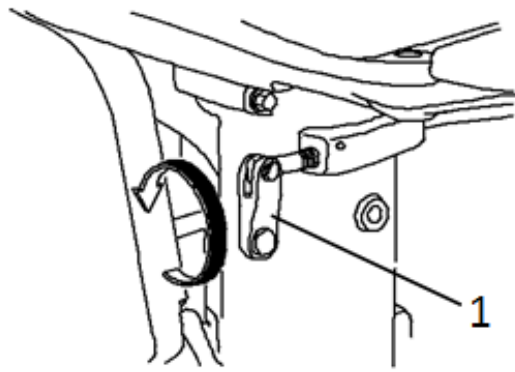

1.Steering friction adjuster

Shallow water

Cruising in shallow water



- Operate the boat at the lowest possible speed when cruising in shallow water.Hitting an underwater obstacle could cause the outboard motor to lift out of the water,resulting in loss of control.
- When cruising in shallow water,do not operate in reverse.Reverse thrust can cause the outboard motor to lift out of the water,increasing the chance of an accident and personal injury.

NOTICE:

Do not tilt the outboard motor up so that the cooling water inlet on the lower unit is above the surface of the water when setting up for and cruising in shallow water.Otherwise severe damage from overheating can result.

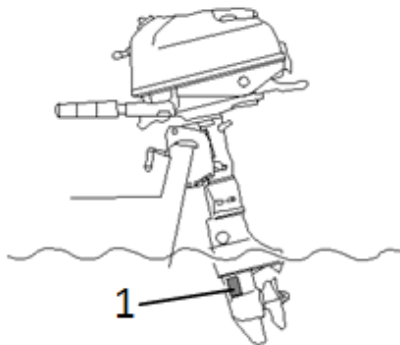

1.Cooling water inlet

Procedure for shallow water cruising

- 1.Move the gear shift lever to the neutral position.

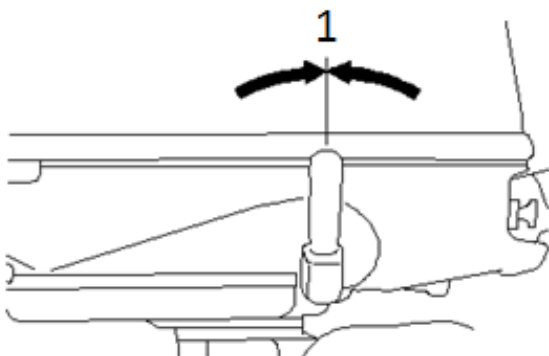

1.Neutral position

2. Hold the rear of the top cowling and slightly tilt the outboard motor up until the tilt support bar automatically locks. The outboard motor can be operated in this position for shallow water cruising. The outboard motor is equipped with 3 shallow water cruising positions.

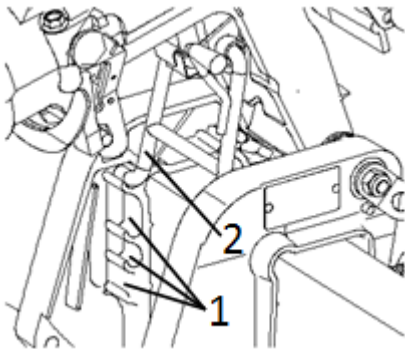

1. Shallow water cruising position
2. Tilt support bar

Procedure for returning to normal cruising

1. To tilt the outboard motor down to the normal running position, move the gear shift lever to the neutral position.

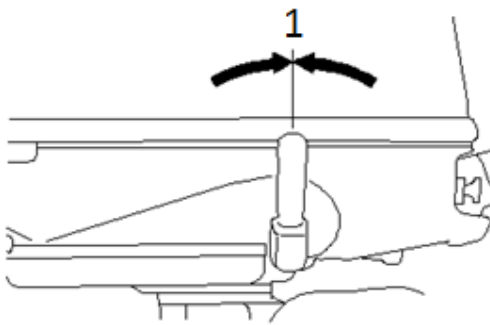

1. Neutral position

2. Slightly tilt the outboard motor up, and then slowly tilt the outboard motor down while pulling the tilt support bar up.

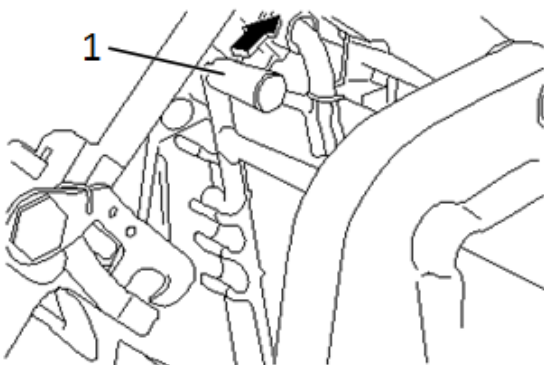

1. Tilt support bar

Cruising in other conditions

Cruising in salt water

After operating in salt water, flush the cooling water passages with fresh water to prevent them from becoming clogged. Also rinse the outside of the outboard motor with fresh water.

Cruising in muddy,turbid,or acidic water

Water in some areas can be acidic or with a lot of sediment in it,such as muddy or turbid (cloudy) water.After operating in such water,flush the cooling passages with fresh water to prevent corrosion.Also rinse the outside of the outboard motor with fresh water .

Maintenance

Transporting and storing outboard motor



- **Use care when transporting fuel tank,whether in a boat or car.**
- **DO NOT fill fuel container to maximum capacity.Gasoline will expand considerably as it warms up and can build up pressure in the fuel container.This can cause fuel leakage and a potential fire hazard.**
- **Leaking fuel is a fire hazard.When transporting and storing the outboard motor,close the fuel cock to prevent fuel from leaking.**
- **Never get under the engine while it is tilted.Severe injury could occur if the outboard motor accidentally falls.**
- **Do not use the tilt support lever or knob when trailering the boat.The outboard motor could shake loose from the tilt support and fall.If the motor cannot be trailered in the normal running position,use an additional support device to secure it in the tilt position.**

NOTICE:

When storing the outboard motor for prolonged time,fuel must be drained from the fuel tank.The deteriorated fuel could clog the fuel line causing engine start difficulty or malfunction.

When storing or transporting the outboard motor ,make sure to follow the procedure listed below.

- **Disconnect the fuel hose from the fuel joint on the outboard motor and install the fuel joint cap.**
- **Tighten the built-in fuel tank cap securely.**
- **Tighten the air vent screw or close the air vent valve,and then close the fuel cock.**
- **Tighten the portable fuel tank cap and its air vent screw.**
- **Store the portable fuel tank in a well-ventilated place.**
- **Store the portable fuel tank in a place that is stable and not exposed to shocks.**

When the outboard motor is tilted for a prolonged time while the boat is moored or trailered, make sure to follow the procedure listed below.

- Disconnect the fuel hose from the fuel joint on the outboard motor and install the fuel joint cap.
- Tighten the built-in fuel tank cap securely.
- Tighten the air vent screw or close the air vent valve, and then close the fuel cock.
- Tighten the portable fuel tank cap and its air vent screw.

The outboard motor should be transported and stored in the normal running position. If there is insufficient road clearance in this position, then trailer the outboard motor in the tilted position using a motor support device such as a transom saver bar. Consult your dealer for further details.

Dismounting the outboard motor



Do not hold the top cowling or tiller handle when mounting or dismounting the outboard motor. Otherwise, the outboard motor could fall.

1. Stop the engine and land the boat.
2. Tighten the fuel tank cap securely and Tighten the air vent screw or close the air vent valve.

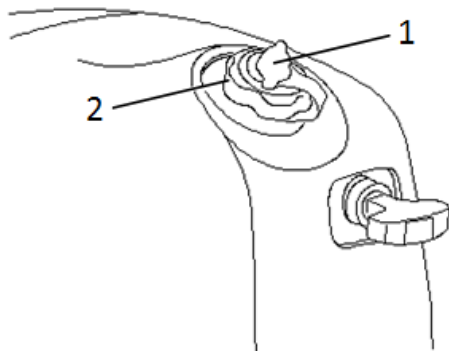

1. Air vent screw
2. Fuel tank cap

3. Align the fuel cock with the closed position.

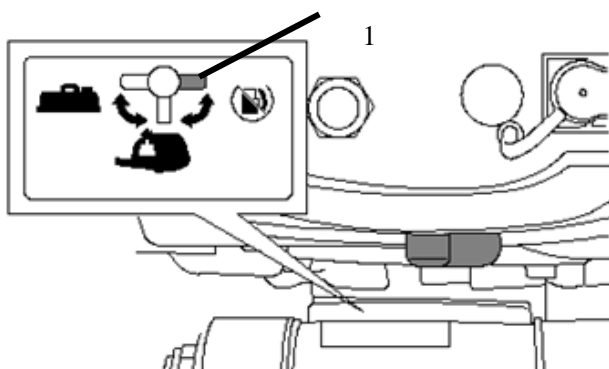

1. Closed position

4. When using a portable fuel tank, disconnect the fuel hose from the fuel joint, and then install the fuel joint cap. **WARNING! When not using a portable fuel tank, make sure to install the fuel joint cap. Otherwise, injury could result from striking the fuel joint accidentally.**

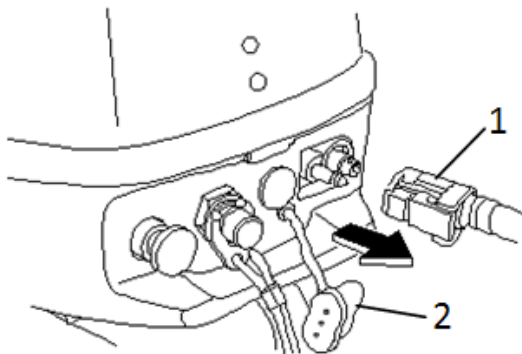

- 1. Fuel hose
- 2. Fuel joint cap

5. To prevent steering movement, turn the steering friction adjuster clockwise.

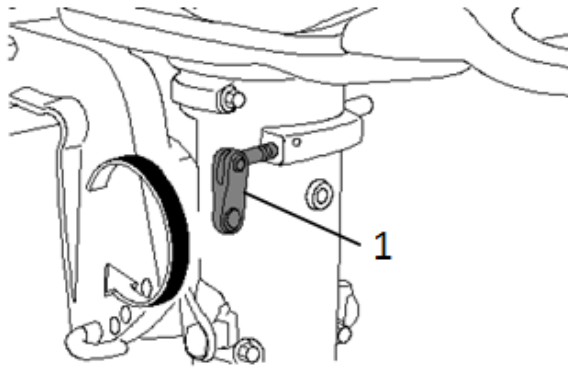

- 1. Steering friction adjuster

6. Turn the tiller handle 180° so that it is pointing rearward.

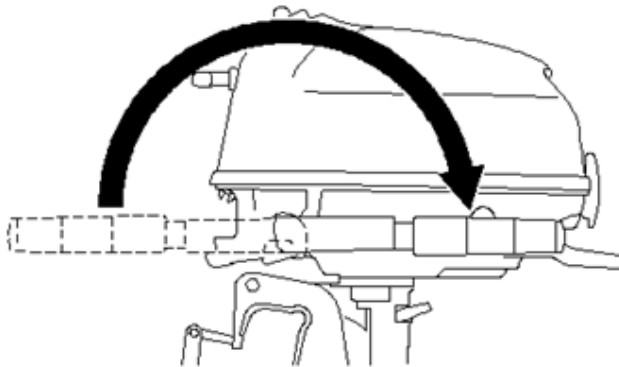

7. Loosen the clamp screws.

8. Hold the carrying handle and the handgrip on the front side of the bottom cowling and lift up the outboard motor using two people to dismount it from the boat.



- 1. Carrying handle
- 2. Handgrip

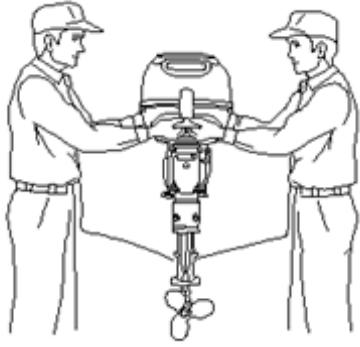

9. When transporting or storing the outboard motor while removed from a boat, use an outboard motor stand.

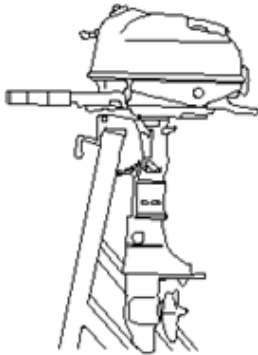

10. If transporting or storing the outboard motor horizontally cannot be avoided, tighten the clamp screws completely, place a towel or something similar under the outboard motor to protect it from damage, and then place the outboard motor in the attitude shown. If the front side of the outboard motor is facing down, turn the clamp bracket 90° so that it does not contact the ground, and then turn the steering friction adjuster clockwise to secure the bracket.

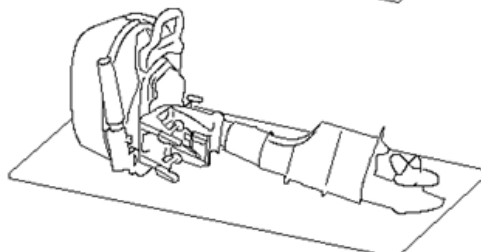
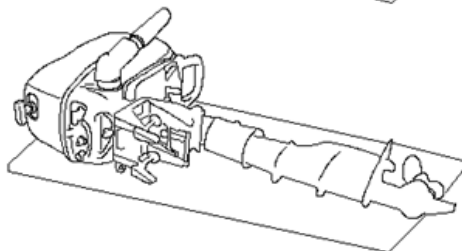
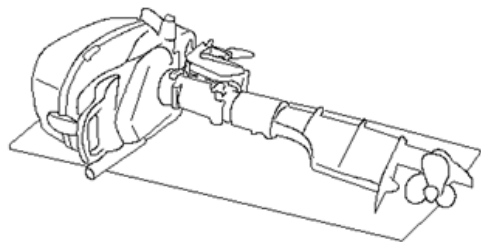

Storing outboard motor

When storing your outboard motor for prolonged periods of time (2 months or longer), several important procedures must be performed to prevent excessive damage. It is advisable to have your outboard motor serviced by an authorized dealer prior to storage. However, you, the following procedures can be performed by the owner.

NOTICE:

- **Do not place the outboard motor on its side before the cooling water has drained from it completely. Otherwise water may enter the cylinder through the exhaust valve and cause engine trouble.**
- **Transport and store the outboard motor as specified in “Dismounting the outboard motor”.**
- **Store the outboard motor in a dry, well-ventilated place, not in direct sunlight.**

Procedure

Flushing in a test tank

NOTICE:

Before starting the engine, make sure to supply water to the cooling water passages. Otherwise, the engine could overheat and be damaged.

Cooling system flushing is essential to prevent the cooling system from clogging up with salt, sand, or dirt. In addition, fogging/lubricating of the engine is mandatory to prevent excessive engine damage due to rust. Perform the flushing and fogging at the same time.

1. Wash the outboard motor body using fresh water. **NOTICE: Do not spray water into the air intake. For further information, see page 56**
2. When using the built-in fuel tank, completely drain the fuel from the tank, and then align the fuel cock with the closed position and tighten the air vent screw or close the air vent valve. For draining of the built-in fuel tank, consult a dealer.
3. When using a portable fuel tank, disconnect the fuel hose, install the fuel joint cap, and then align the fuel cock with the closed position.

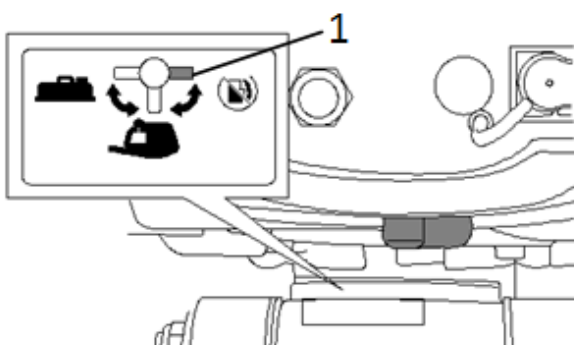

1. Closed position

4. Remove the top coving and fogging hole cap.

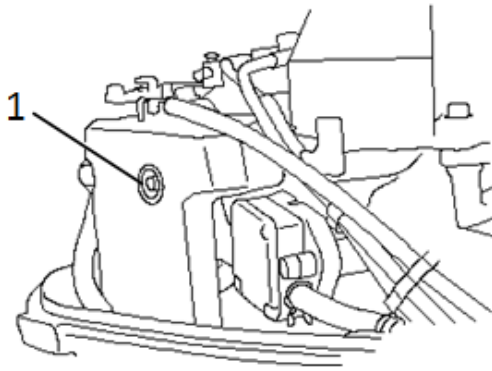

1.Cap

5. Remove the propeller. For further information, see page 67

6. Install the outboard motor on the test tank.

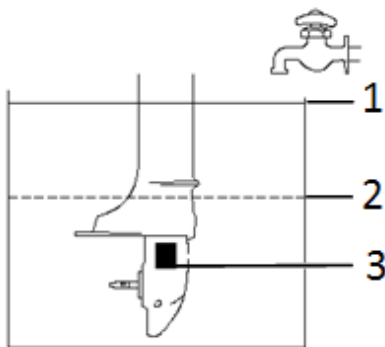

1. Water surface

2. Lowest water level

3. Cooling water inlet

7. Fill the test tank with fresh water to above the level of the anti-cavitation plate. **NOTICE: If the fresh water level is below the level of the anti-cavitation plate, or if the water supply is insufficient, engine seizure may occur.**

8. Move the gear shift lever to the neutral position.

9. Start the engine and run it for a few minutes at engine idle speed. **WARNING! Do not touch or remove electrical parts when starting or during operation. Keep hands, hair, and clothes away from the flywheel and other rotating parts while the engine is running.**

10. Before the engine stops, quickly spray "fogging oil" into the fogging hole of the silencer. When properly done, the engine will smoke excessively and stop.

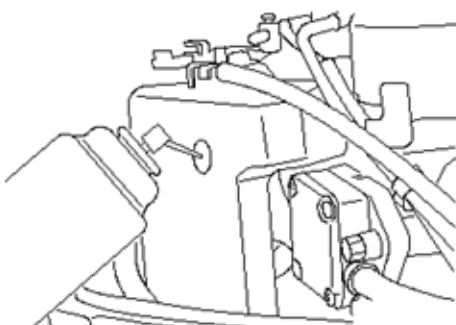

11. If "Fogging Oil" is not available, run the engine at engine idle speed until the fuel system empties and the engine stops. Check that the engine has stopped, and then remove the spark plug. Pour a teaspoonful of clean engine oil into the cylinder. Crank several times manually. Install the spark plug.
12. Remove the outboard motor from the test tank.
13. Drain the cooling water completely out of the motor. Clean the body thoroughly.
14. Install the fogging hole cap and top cowling.
15. Install the propeller. For further information, see page 67

Lubrication

1. Install the spark plug(s) and torque to proper specification. For information on spark plug installation, see page 62
2. Change the gear oil. For instructions, see page 68 Inspect the oil for the presence of water that indicates a leaky seal. Seal replacement should be performed by an authorized dealer prior to use.
3. Grease all grease fittings. For further details, see page 61

TIP:

For long-term storage, fogging the engine with oil is recommended. Contact your dealer for information about fogging oil and procedures for your engine.

Cleaning the outboard motor

When cleaning the outboard motor, the top cowling must be installed.

1. Wash the exterior of the outboard motor using fresh. **NOTICE: Do not spray water into the air intake.**

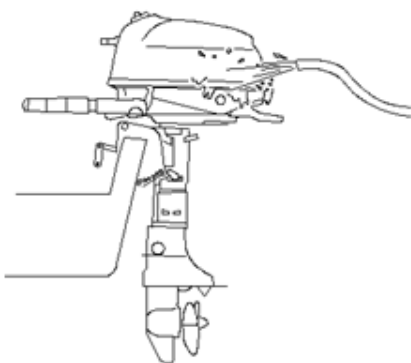

2. Drain the cooling water completely out of the outboard motor. Clean the body thoroughly.

Checking painted surface of motor

Check the motor for scratches, nicks, or flaking paint. Areas with damaged paint are more likely to corrode. If necessary, clean and paint the areas. A touch-up paint is available from your dealer.

Periodic maintenance



These procedures require mechanical skills, tools, and supplies. If you do not have the proper skills, tools, or supplies to perform a maintenance procedure, have a dealer or other qualified mechanic do the work.

The procedures involve disassembling the motor and exposing dangerous parts. To reduce the risk of injury from moving, hot, or electrical parts:

- Turn off the engine and keep engine shut-off cord (lanyard) with you when you perform maintenance unless otherwise specified.
- Allow the engine to cool before handling hot parts or fluids.
- Always completely reassemble the motor before operation.

Replacement parts

If replacement parts are necessary, use only genuine supplier parts or parts of equivalent design and quality. Any part of inferior quality may malfunction, and the resulting loss of control could endanger the operator and passengers. We genuine parts and accessories are available from your dealer.

Severe operating conditions

Severe operating conditions involve one or more of the following types of operation on a regular basis:

- Operating continuously at or near maximum engine speed (rpm) for many hours.
- Operating continuously at a low engine speed (rpm) for many hours.
- Operating without sufficient time for engine to warm up and cool down.
- Frequent quick acceleration and deceleration.
- Frequent shifting.
- Frequent starting and stopping the engine(s).
- Operation that fluctuates often between light and heavy cargo loads.

Outboard motors operating under any of these above conditions require more frequent maintenance. We recommend that you do this service twice as often as specified in the maintenance chart. For example, if a particular service should be done at 50 hours, do it instead at 25 hours. This will help prevent more rapid deterioration of engine components.

Maintenance chart 1

TIP:

- Refer to sections in this chapter for explanations of each owner-specific action.
- The maintenance cycle on these charts assume usage of 100 hours per year and regular flushing of the cooling water passage. Maintenance frequency should be adjusted when operating the engine under adverse conditions such as extended trolling.
- Disassembly or repairs may be necessary depending on the outcome of maintenance checks.
- Expendable or consumable parts and lubricants will lose their effectiveness over time and through normal usage regardless of the warranty period.
- When operating in salt water, muddy, other turbid (cloudy), acidic water, the engine should be flushed with clean water after each use.

The "●" symbol indicates the check-ups which you may carry out yourself.

The "○" symbol indicates work to be carried out by your dealer.

Item	Actions	Initial	Every		
		20 hours (3 months)	100 hours (1 year)	300 hours (3 years)	500 hours (5 years)
Anode(s)(external)	Inspection or replacement as necessary		●/○		
Anode (thermostat cover)	Inspection or replacement as necessary		○		
Cooling water leakage	Inspection or replacement as necessary	○	○		
Cowling lock lever	Inspection		●/○		
Engine starting condition/noise	Inspection	●/○	●/○		
Engine idle speed/noise	Inspection	○	○		
Engine Oil	Replacement	●/○	●/○		
Engine Oil filter (crankcase)	Inspection, cleaning or replacement as necessary		○		
Fuel filter (disposal type)	Replacement		○		
Fuel filter (inside built-in fuel tank)	Inspection and cleaning as necessary		○		
Fuel line	Inspection	●	●		

Item	Actions	Initial	Every		
		20 hours (3 months)	100 hours (1 year)	300 hours (3 years)	500 hours (5 years)
Fuel pump	Inspection or replacement as necessary			○	
Fuel/engine oil leakage	Inspection	○	○		
Gear oil	Replacement	●/○	●/○		
Greasing points	Greasing	●/○	●/○		
Impeller/water pump housing	Inspection or replacement as necessary		○		
Impeller/water pump housing	Replacement			○	
Propeller/Propeller nut/cotter pin	Inspection or replacement as necessary	●/○	●/○		
Shift link	Inspection, adjustment or replacement as necessary	○	○		
Spark plug	Inspection or replacement as necessary		●/○		
Spark plug cap/spark plug wires	Inspection or replacement as necessary	○	○		
Water from the cooling water point hole	Inspection	●/○	●/○		
Throttle link/throttle cable	Inspection, adjustment or replacement as necessary	○	○		
Thermostat	Inspection or replacement as necessary		○		
Valve clearance	Inspection and adjustment				○
Cooling water inlet	Inspection	●/○	●/○		
stop switch	Inspection or replacement as necessary	○	○		
Connector connections/lead connections	Inspection or replacement as necessary	○	○		
Fuel tank (optional our portable fuel tank)	Inspection or replacement as necessary		○		
Fuel tank(built-in tank)	Inspection or replacement as necessary		○		

Maintenance chart 2

Item	Actions	Every
		1000 hours (5 years)
Exhaust guide/exhaust manifold	Inspection or replacement as necessary	<input type="checkbox"/>

Greasing

Grease (Water resistant grease)

Grease (Corrosion resistant grease;for propeller shaft)

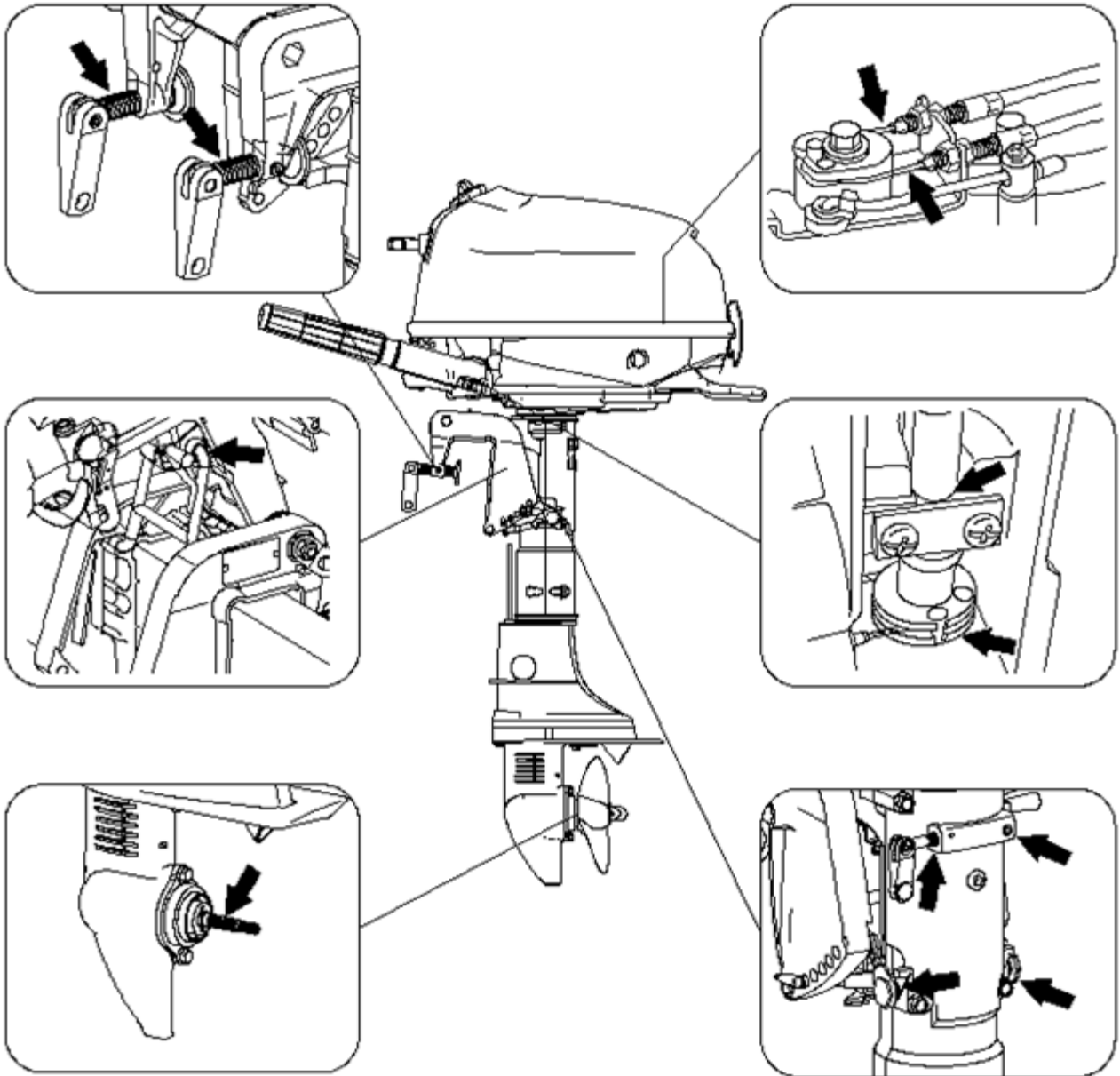

Cleaning and adjusting spark plug

The spark plug is an important engine component. The condition of the spark plug can indicate something about the condition of the engine. For example, if the center electrode porcelain is very white, this could indicate an intake air leak or carburetion problem in that cylinder. Do not attempt to diagnose any problems yourself. Instead, take the outboard motor to a dealer. You should periodically remove and inspect the spark plug because heat and deposits will cause the spark plug to slowly break down and erode.

1. Remove the spark plug caps from the spark plugs.

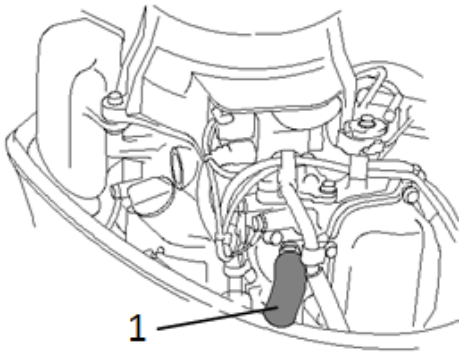

1. Spark plug cap

2. Remove the spark plug. If electrode erosion become excessive, or if carbon and other deposits are excessive, you should replace the spark plug with another of the correct type. **WARNING! When removing or installing a spark plug, be careful not to damage the insulator. A damaged insulator could allow external sparks, which could lead to explosion or fire.**

Standard spark plug:
CR6HSB

3. Be sure to use the specified spark plug, otherwise the engine may not operate properly. Before fitting the spark plug, measure the electrode gap with a wire thickness gauge; replace it if out of specification.

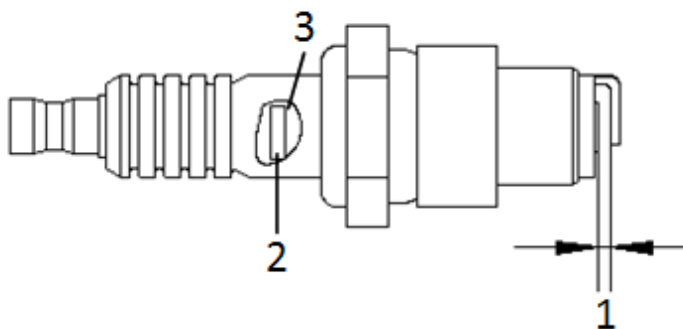

1. Spark plug gap
2. Spark plug part number
3. Spark plug I.D. mark (NGK)

Spark plug gap:
0.6-0.7mm(0.024-0.028in)

4. When fitting the plug,wipe off any dirt from the threads,and then screw it in to the correct torque.

Spark plug torque:
13Nm(1.33kgf-m,9.6ft-lb)

TIP:

If a torque-wrench is not available when you are reinstalling a spark plug,a good estimate of the correct torque is 1/4 to 1/2 a turn past fingertight.Have the spark plug adjusted to the correct torque as soon as possible with a torque-wrench.

Checking fuel filter

The fuel filter are located in the filler hole of the built-in fuel tank and in the bottom cowling.Check the fuel filters periodically.If foreign material is found in the filters,clean or replace them .For cleaning or replacement of the fuel filters,consult a dealer.

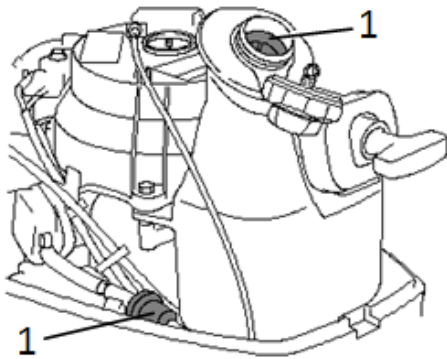

1.Fuel filter

Inspecting idling speed

NOTICE:

When checking the engine idle speed,make sure to supply water to the cooling water passage by placing the outboard motor in the water by using a flushing attachment or test tank.

To check the engine idle speed,a diagnostic tachometer is required.For checking or adjustment of the engine idle speed,consult a dealer.

Changing engine oil

⚠ WARNING

- **Avoid draining the engine oil immediately after stopping the engine.The oil is hot and should be handled with care to avoid burns.**
- **Be sure the outboard motor is securely fastened to the transom or a stable stand.**

NOTICE:

Change the engine oil after the first 20 hours of operation or 3 month,and every 100 hours or after 1-year intervals thereafter.Otherwise the engine will wear quickly.

To prevent spilling oil where it could cause damage to nature, it is strongly recommended that you use an oil changer to change the engine oil. If an oil changer is not available, drain the engine oil by removing the drain screw. If you are not familiar with the procedure for changing the engine oil, consult your dealer.

1. Put the outboard motor in an upright position (not tilted). **NOTICE: If the outboard motor is not level, the oil level indicated on the oil dipstick may not be accurate.**

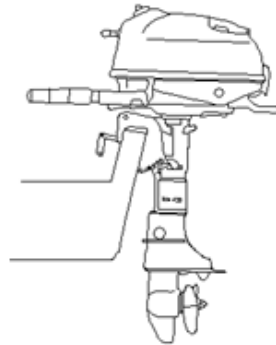

2. Start the engine. Warm it up and keep the idle speed for 5-10 minutes.
3. Stop the engine and leave it for 5-10 minutes.
4. Remove the top cowling.
5. Remove the oil filler cap.

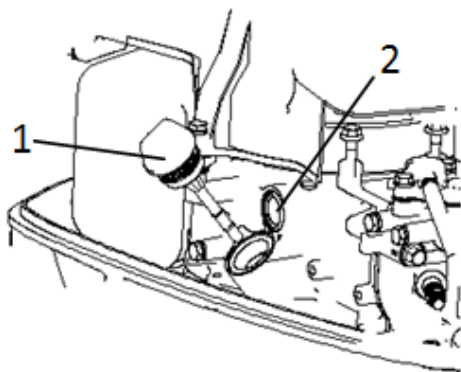

1. Oil filler cap
2. Oil lubrication check window

TIP:

The oil lubrication check window does not indicate the engine oil level. Use the oil lubrication check window to make sure that the engine is being lubricated with oil while it is running.

6. Insert the tube of the oil changer into the oil filler hole, and then extract the engine oil completely using the oil changer.

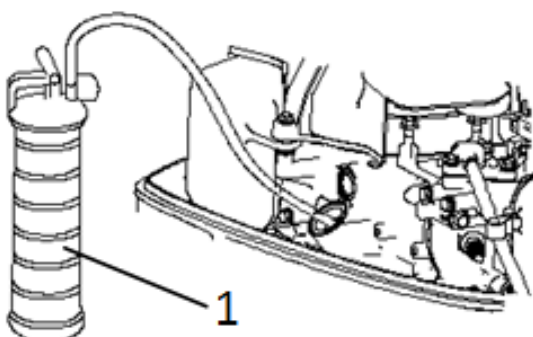

1. Oil changer

7. Prepare a suitable container that holds a larger amount than the engine oil capacity. Remove the drain screw and gasket while holding the container under the drain hole. Let the oil drain completely. Wipe up any spilled oil immediately.

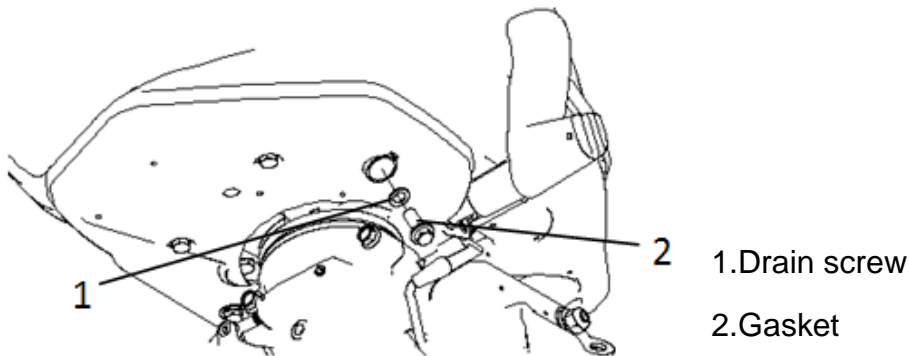

8. Put a new gasket on the oil drain screw. Apply a light coat of oil to the gasket and install the drain screw.

Drain screw tightening torque:

18 Nm (1.84 kgf-m, 13.3ft-lb)

9. Add the correct amount of oil through the filler hole. **NOTICE: Overfilling the oil tank could cause leakage or damage. If the oil level is above the upper mark, extra oil until the oil is between the upper and lower marks.**

10. Install the oil filler cap and tighten it completely.

Recommended engine oil:

4-stroke outboard motor oil

Engine oil quantity:

0.6L (0.63 US qt, 0.53 Imp. qt)

11. Leave the outboard motor for 5-10 minutes.

12. Remove the oil filler cap and wipe the attached oil dipstick clean.

13. Install the oil filler cap and tighten it completely.

14. Remove the oil filler cap again and check that the oil level on the dipstick is between the upper and lower marks. If the oil level is not at the proper level, add or extract oil until the oil is between the upper and lower marks.

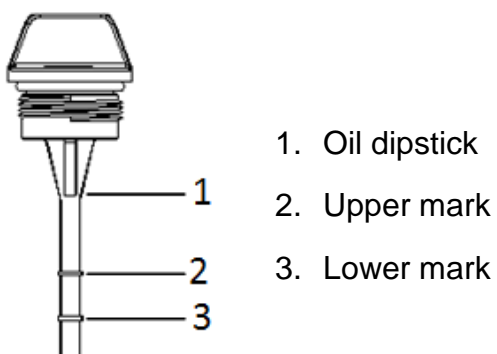

15. Start the engine and make sure that there are no oil leaks. **NOTICE: If there are oil leaks, stop the engine and find the cause. Consult your dealer if the problem cannot be located and corrected. Continued operation with a problem could cause severe engine damage.**

16. Dispose of used oil according to local regulations.

TIP:

- For more information on the disposal of used oil, consult your dealer.
- Change the oil more often when operating the engine under adverse conditions such as extended trolling.

17. Install the top cowling.

Checking propeller



You could be seriously injured if the engine accidentally starts when you are near the propeller. Before inspecting, removing, or installing the propeller, place the gear shift lever in neutral, and remove the clip from the engine shut-off switch

Do not use your hand to hold the propeller when loosening or tightening the propeller nut. Put a wood block between the anti-cavitation plate and the propeller to prevent the propeller from turning.

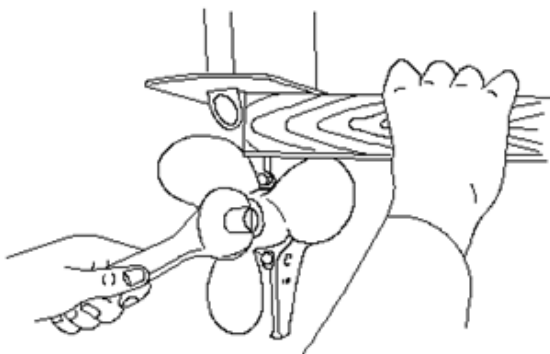

Checkpoints

- Check each of the propeller blades for erosion from cavitation or ventilation, or other damage.
- Check the propeller shaft for damage.
- Check the shear pin for wear or damage.
- Check for fish line tangled around the propeller shaft.
- Check the propeller shaft oil seal for damage.

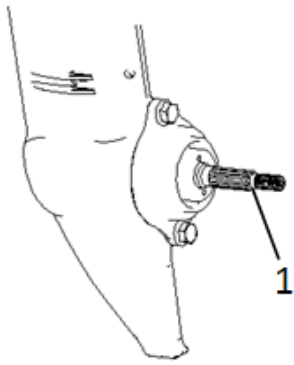

1.Propeller shaft

Removing propeller

Spline models

1. Straighten the cotter pin and pull it out using a pair of pliers.
2. Remove the propeller nut and washer. **WARNING! Do not use your hand to hold the propeller when loosening the propeller nut.**

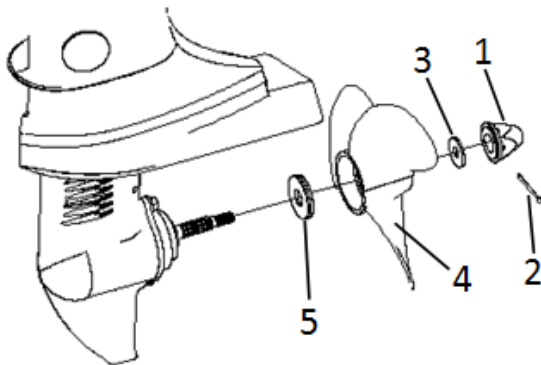

- 1.Cotter pin
- 2.Propeller nut
- 3.Washer
- 4.Propeller
- 5.Thrust washer

3. Remove the propeller and thrust washer.

Installing propeller

Spline models

NOTICE:

Make sure to use a new cotter pin and bend the ends over securely. Otherwise, the propeller could come off during operation and be lost.

1. Apply grease D (corrosion resistant grease) into the propeller shaft.
2. Insert the thrust washer and propeller onto the propeller shaft. **NOTICE: Make sure to install the thrust washer before installing the propeller. Otherwise, the lower case and propeller boss could be damaged.**
3. Install the washer and tighten the propeller nut until there is no looseness in the propeller.
4. Align the propeller nut hole with the propeller shaft hole. Insert a new cotter pin in the hole and bend the cotter pin ends. **NOTICE: Do not reuse the cotter pin. Otherwise the propeller can come off during operation.**

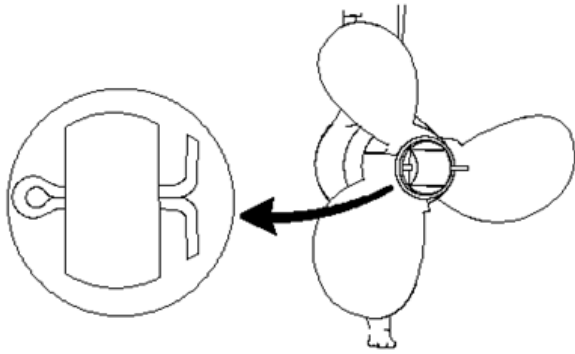

TIP:

If the propeller nut hole does not align with the propeller shaft hole after tighten the nut further or loosen the nut to align the holes.

Change gear oil

Be sure the outboard motor is securely fastened to the transom or a stable stang.You could be severely injured if the outboard motor falls on you.

1. Put the outboard motor in an upright position (not tilted)
2. Place a suitable container underunder the gear case.
3. Remove the gear oil drain screw and gasket.

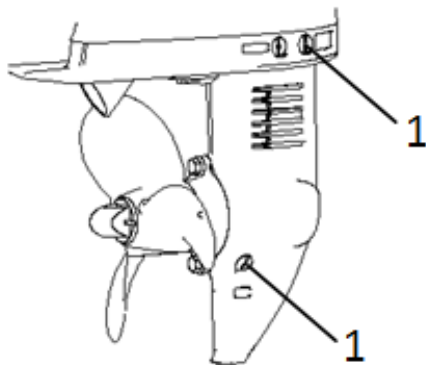

- 1.Gear Oil drian screw
- 2.Oil level plug

4. Remove the oil level plug and gasket to allow the oil to drain completely.

NOTICE: Check the used gear oil after it has been drained.If the gear oil is milky or contains water or a large amount of metal particles,the gear case may be damaged.Have a dealer check and repair the outboard motor.

TIP:

For disposal of used oil,consult your dealer.

5. Using a flexible or pressurized filling device,inject the gear oil into the gear oil drain screw hole.

Recommended gear oil grade:
 Hypoid gear oil SAE#90
 Gear oil quantity:
 0.100L(0.106 US qt,0.088 Imp.qt)

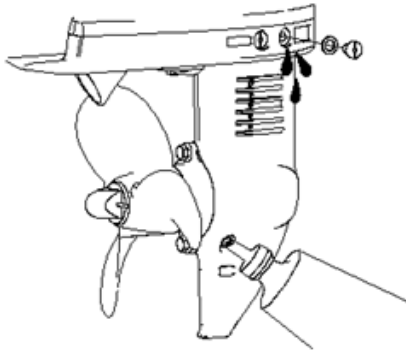

6. Put a new gasket on the oil level plug. When the oil begins to flow out of the oil level plug hole, insert and tighten the oil level plug.

Tightening torque:

9.0Nm(0.92 kgt-m,6.6ft-lb)

7. Put a new gasket on the gear oil drain screw. Insert and tighten the gear oil drain screw.

Tightening torque:

9.0Nm(0.92 kgt-m,6.6ft-lb)

Inspecting and replacing anode(external)

Outboard motors are protected from corrosion by sacrificial anode. Inspect the external anode periodically. Remove scales from the surfaces of the anode. Consult a dealer for replacement of external anode.

NOTICE:

Do not paint anodes, as this would render them ineffective.

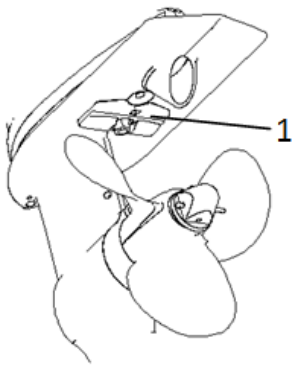

1.Anode

Trouble Recovery

Troubleshooting

This section describes the likely causes and remedies for problems, such as those in the fuel, compression, and ignition systems, poor starting, and loss of power. Please note that all of the items in this section may not apply to your model.

If your outboard motor requires repair, bring it to a dealer.

Engine will not start.

Q. Is fuel tank empty?

A. Fill tank with clean, fresh fuel.

Q. Is fuel contaminated or stale?

A. Fill tank with clean, fresh fuel.

Q. Is fuel filter clogged?

A. Clean or replace filter.

Q. Is fuel pump malfunctioning?

A. Have serviced by a dealer.

Q. Is spark plug fouled or of incorrect type?

A. Inspect spark plug. Clean or replace with recommended type.

Q. Is spark plug cap fitted incorrectly?

A. Check and re-fit cap.

Q. Is spark plug wiring damaged or poorly connected?

A. Check wires for wear or breaks. Tighten all loose connections. Replace worn or broken wires.

Q. Are electrical parts malfunctioning?

A. Have serviced by a dealer.

Q. Is clip on engine shut-off cord (lanyard) in-stalled?

A. Install clip to engine shut-off switch.

Q. Are engine inner parts damaged?

A. Have serviced by a dealer.

Engine idles irregularly or stalls.

Q. Is fuel system obstructed?

A. Check for pinched or kinked fuel line or other obstructions in fuel system.

Q. Is fuel contaminated or stale?

A. Fill tank with clean, fresh fuel.

Q. Is fuel filter clogged?

A. Clean or replace filter.

Q. Are electrical parts malfunctioning?

A. Have service by a dealer.

Q. Is spark plug gap incorrect?

A. Replace spark plug.

Q. Is spark plug wiring damaged or poorly connected?

A. Check wires for wear or breaks. Tighten all loose connections. Replace worn broken wires.

Q. Is specified engine oil not being used?

A. Check and replace oil with specified type.

Q. Is thermostat malfunctioning or clogged?

A. Have serviced by a dealer.

Q. Are carburetor adjustments incorrect?

A. Have serviced by a dealer.

Q. Is fuel pump malfunctioning?

A. Have serviced by a dealer.

Q. Is air vent screw tightened or air vent valve closed ?

A. Loosen air vent screw or open air vent valve.

Q. Is choke knob pulled out?

A. Return to home position.

Q. Is carburetor clogged?

A. Have service by a dealer.

Q. Is fuel joint connection incorrect?

A. Connect correctly.

Q. Is throttle cable adjustment incorrect?

A. Have serviced by a dealer.

Engine power loss.

Q. Is propeller damaged?

A. Have propeller repaired or replaced.

Q: Is propeller pitch or diameter incorrect?

A. Install correct propeller to operate outboard at its recommended speed (r/min) range.

Q. Is trim angle incorrect?

A. Adjust trim angle to achieve most efficient operation.

Q. Is outboard motor mounted at incorrect height on transom?

A. Have outboard motor adjusted to proper transom height.

Q: Is boat bottom fouled with marine growth?

A: Clean boat bottom.

Q. Is spark plug fouled or of incorrect type?

A. Inspect spark plug .Clean or replace with recommended type.

Q. Are weeds or other foreign material tangled on gear housing?

A. Remove foreign material and clean lower unit.

Q. Is fuel system obstructed?

A. Check for pinched or kinked fuel line or other obstructions in fuel system.

Q. Is fuel filler clogged?

A. Clean or replace filter.

Q. Is fuel contaminated or stale?

A. Fill tank with clean, fresh fuel.

Q. Is spark plug gap incorrect?

A. Replace spark plug.

Q. Is spark plug wiring damaged or poorly connected?

A. Check wires for wear or breaks. Tighten all loose connections. Replace worn or broken wires.

Q. Are electrical parts malfunctioning?

A. Have serviced by a dealer.

Q. Is specified parts malfunctioning?

A. Replace fuel with specified type.

Q. Is specified engine oil not being used?

A. Check and replace oil with specified type.

Q. Is thermostat malfunctioning or clogged?

A. Have serviced by a dealer.

Q. Is air vent screw tightened or air vent valve closed?

A. Loosen air vent screw or open air vent valve.

Q. Is fuel pump malfunctioning?

A. Have serviced by a dealer.

Q. Is fuel joint connection incorrect?

A. Connect correctly.

Engine vibrates excessively

Q: Is propeller damaged?

A: Have propeller repaired or replaced.

Q. Is propeller shaft damaged?

A. Have serviced by a dealer.

Q: Are weeds or other foreign material tangled on propeller?

A: Remove and clean propeller.

Q: Is steering pivot loose or damaged?

A: Tighten or have serviced by a dealer.

Temporary action in emergency

Impact damage



The outboard motor can be seriously damaged by a collision while operating or trailering. Damage could make the outboard motor unsafe to operate.

If the outboard motor hits an object in the water, follow the procedure below.



1. Stop the engine immediately.
2. Check the control system and all components for damage. Also, check the boat for damage.
3. Whether damage is found or not, return to the nearest harbor slowly and carefully.
4. Have a dealer check the outboard motor before operating it again.

Starter will not operate

If the starter mechanism does not operate (the engine cannot be cranked with the starter), the engine can be started with an emergency starter rope.

⚠ WARNING

- Use this procedure only in an emergency engine starting to return to the nearest port for repairs.
- When the emergency starter rope is used to start the engine, the start-in-gear protection device does not operate. Make sure that the shift lever is in the neutral position. Otherwise, the boat could result in an accident.
- Attach the engine shut-off cord to a secure place on your clothing, or your arm or leg while operating the boat.
- Do not attach the cord to clothing that could tear loose. Do not route the cord where it could become entangled, preventing it from functioning.
- Avoid accidentally pulling the cord during normal operation. Loss of engine power means the loss of most steering control. Also, without engine power, the boat could slow rapidly. This could cause people and objects in the boat to be thrown forward.
- Make sure no one is standing behind you when pulling the starter rope. It could whip behind you and injure someone.

- An unguarded, rotating flywheel is very dangerous. Keep loose clothing and other objects away when starting the engine. Use the emergency starter rope only as instructed. Do not touch the flywheel or other moving parts when the engine is running. Do not install the starter mechanism or top cowling after the engine is running.
- Do not touch the ignition coil, spark plug wire, spark plug cap, or other electrical components when starting or operating the motor. You could get an electrical shock.

Emergency engine starting

Before performing the following procedure, make sure to read the emergency starting label on the manual starter/flywheel magnet cover.

1. Remove the gear shift lever to the neutral position.

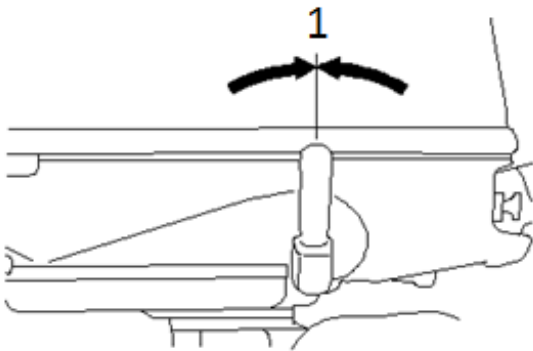

1. Neutral position

2. Remove the top cowling.
3. Loosen the nut, and then disconnect the start-in-gear protection cable.

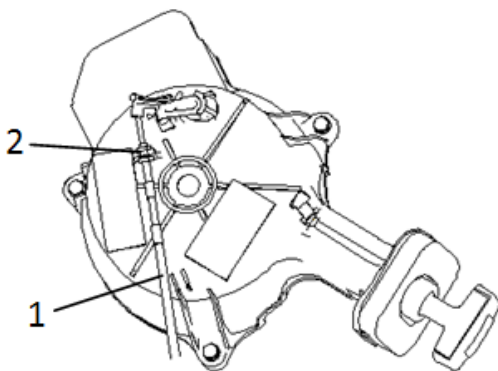

1. Start-in-gear protection cable

2. Nut

4. Remove the manual starter/flywheel magnet cover by removing the three bolts.

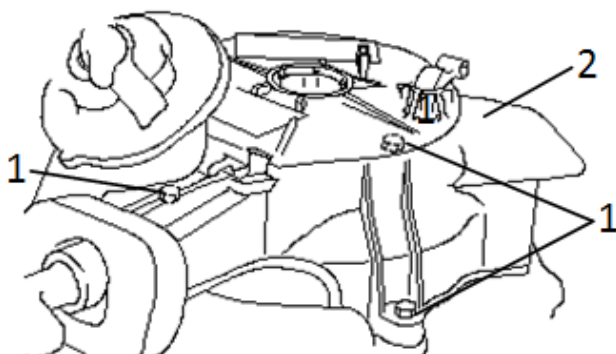

1. Bolts

2. Manual starter/flywheel magnet cover

5. Reinstall 2 bolts to secure the fuel tank.

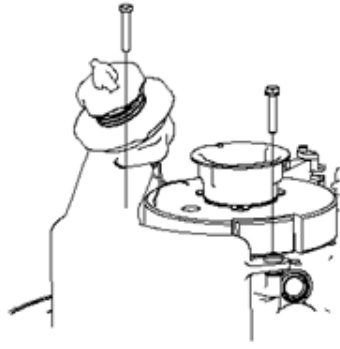

6. Insert the knotted end of the emergency starter rope into the notch in the flywheel magnet and wind the rope several turns around the flywheel magnet clockwise.

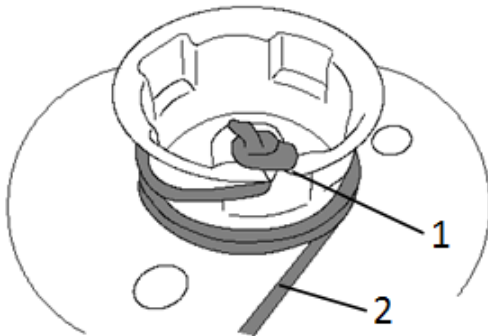

7. Attach the engine shut-off cord to a secure place on your clothing, or your arm or leg. Then, install the clip on the other end of the cord to the engine shut-off switch

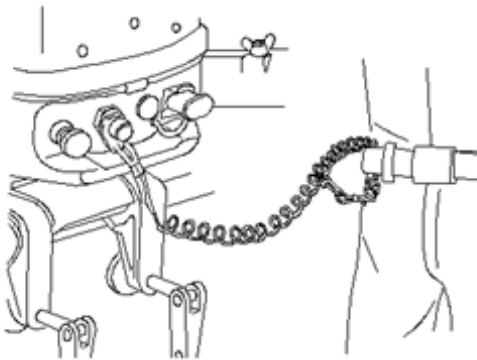

8. Align the engine start mark “” on the throttle grip with the notch in the tiller handle.

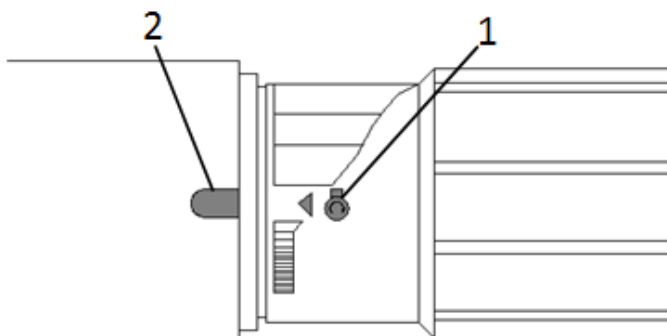

1. Start mark “”

2. Notch

9. Give a strong pull straight out to crank and start the engine.

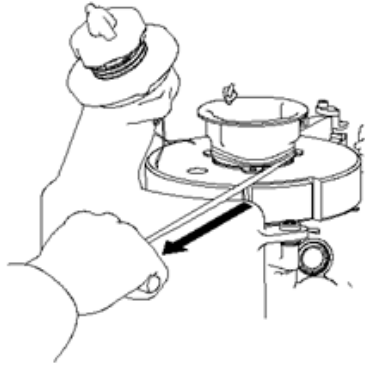

TIP:

If the engine does not start after several attempts, pull out the choke knob.

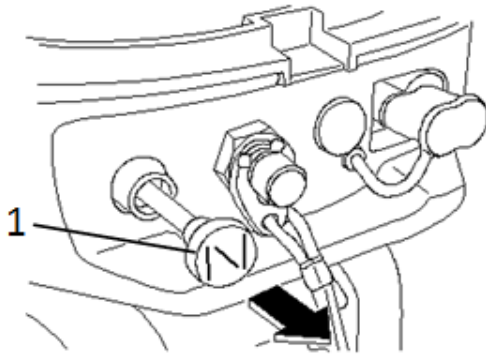

1. Choke knob

Treatment of submerged motor

If the outboard motor is submerged, immediately take it to a dealer. Otherwise some corrosion may begin almost immediately. **NOTICE: Do not attempt to run the outboard motor until it has been completely inspected.**